



החברה הכלכלית

לפיתוח כפר יונה

החברה הכלכלית לפיתוח כפר יונה בע"מ

מכרז פומבי מס' 16/2025

הזמנה לקבלת הצעות

להפעלת פודטראקס ובית קפה

במתחם היכל התרבות בכפר יונה

נובמבר 2025

החברה הכלכלית לפיתוח כפר יונה בע"מ
מכרז פומבי מס' 16/2025 להפעלת פודטראקס ובית קפה במתחם היכל התרבות
בכפר יונה

החברה הכלכלית לפיתוח כפר יונה בע"מ מזמינה בזאת הצעות מחירים להפעלת פודטראקס ובית קפה במתחם היכל התרבות בכפר יונה זאת על פי התנאים המפורטים במסמכי המכרז.

עלות מסמכי המכרז הינה 2,000 ₪ (שלא יוחזרו). ניתן לבצע את התשלום במשרדי החברה ברחוב הרצל 9' כפר יונה או באמצעות כרטיס אשראי בטלפון 09-8971150 או בהעברה בנקאית לחשבון הבנק של החכ"ל בבנק הפועלים סניף 167 חשבון מספר 446061 (במקרה כאמור על המשתתף מוטלת האחריות ליצור קשר עם החברה לתיאום העברת אישור העברה וקבלת החשבונית).

ניתן לעיין במסמכי המכרז, ללא תשלום, קודם לרכישתם, במשרדי החברה או באתר האינטרנט: <http://www.kfar-yona.muni.il/?CategoryID=213&ArticleID=1822>

כנס מציעים יתקיים ביום ב' 8/12/2025 בשעה 11:00. ההתכנסות הינה ברחבת היכל התרבות העירוני (בשדרות מנחם בגין כפר יונה). מובהר כי השתתפות בכנס הינה חובה ומהווה תנאי להשתתפות במכרז.

את ההצעות, במעטפה סגורה נושאת ציון מכרז פומבי מס' 16/2025 יש לשלשל לתיבת המכרזים מיועדת לכך במשרדי החברה שבכתובת רח' הרצל 9' כפר יונה. ההצעות תוגשנה במסירה אישית (ידנית) ולא באמצעות הדואר או בכל דרך אחרת.

המועד להגשת הצעות למכרז זה הינו עד ליום 18/12/2025 בשעה 15:00 בצהריים. לא תתקבל ולא תידון הצעה שנתקבלה לאחר המועד כאמור בסעיף זה.

בברכה,

בן בנימין משה, מנכ"ל

החברה הכלכלית לפיתוח כפר יונה בע"מ

מסמך 1**החברה הכלכלית לפיתוח כפר יונה בע"מ****מכרז פומבי מס' 16/2025****הזמנה לקבלת הצעות להפעלת פודטראקס ובית קפה במתחם היכל התרבות בכפר יונה****תנאים כלליים****1. כללי**

- 1.1. החברה הכלכלית לפיתוח כפר יונה בע"מ (להלן: "החברה" או "החכ"ל") מזמינה בזה הצעות להפעלת פודטראקס ובית קפה במתחם היכל התרבות בכפר יונה, הכל בהתאם לתנאים, הדרישות וההנחיות המפורטים להלן במסמכי המכרז (להלן: "השירותים").
- 1.2. תנאי ההתקשרות יהיו על פי תנאי המכרז, הצעת המשתתף והסכם התקשרות המצ"ב למסמכי המכרז, על נספחיו.
- 1.3. הוראות תקנות העיריות (מכרזים) תשמ"ח – 1987 תחולנה על מכרז זה.
- 1.4. ככל שלא פורשו מונחים המופיעים בהזמנה זו להציע הצעות, יהא פירושם כמופיע בהסכם.

2. מסמכי המכרז

מסמכי המכרז המפורטים להלן מהווים חלק בלתי נפרד הימנו:

מסמך 1 – תנאים כלליים (מסמך זה)

נספח א1	פירוט ניסיון המציע ומחזור כספי
נספח ב1	נוסח ערבות השתתפות
נספח ג1	תצהיר על תשלום שכר מינימום ועל אי העסקת עובדים זרים
נספח ד1	אישור רואה חשבון בנוגע למחזור שנתי

מסמך 2 – הצהרת המציע**מסמך 3 – הצעה כספית [יש להגיש במעטפה נפרדת]****מסמך 4 – הסכם ההתקשרות**

נספח א4	פרוגרמה כללית והדמיות
נספח ב4	מפרטי הפודטראקס
נספח ג4	תכניות ותשריטים- בית הקפה ופודטראקס
נספח ד4	נוסח ערבות ביצוע
נספח ה4	שאלון לאיתור חשש לניגוד עניינים
נספח ו4	הוראות רלבנטיות מתוך חוק עבודת נוער, התשי"ג – 1953.
נספח ז4	טופס פתיחת ספק
נספח ח4	נוסח אישור על עריכת ביטוחים
נספח ט4	הצהרה והתחייבות לעמידה בתנאי החוק למניעת העסקה של עברייני מין במוסדות מסוימים, תשס"א-2001
נספח י4	נספח בטיחות

3. עיקרי ההתקשרות

- 3.1 הפרטים המובאים בסעיף זה להלן הינם כלליים בלבד והוראות הסעיף תחייבנה את הצדדים רק במקרים אשר בהם אין התייחסות אחרת מפורטת ומפורשת באיזה ממסמכי המכרז. הייתה התייחסות אחרת כאמור באיזה ממסמכי המכרז, תחייב ההוראה האחרת והמפורטת.
- 3.2 על המציעים לבחון ולעיין היטב, בטרם הגשת הצעתם למכרז, את הוראות מסמכי המכרז לרבות הסכם ההתקשרות ונספחיו.
- 3.3 החכ"ל מעוניינת להעניק בזאת זכות הרשאה לניהול והפעלת מבנה בית הקפה החדש הממוקם בתוך מבנה היכל התרבות העירוני (הכולל מחסן ומטבח אחורי), ו**בנוסף** ניהול והפעלת ארבעה פוד טראקס (משאיות מזון) אשר יסופקו ע"י העירייה ויוצבו ברחבת היכל התרבות (בית הקפה והפוד טראק ייקראו יחד להלן – "המתקנים").
- 3.4 הפוד טראקס יימסרו לחזקת הזוכה במכרז כשהם מאובזרים ומחוברים לתשתיות, כמפורט בנספח 4ב' להסכם. בית הקפה יימסר לחזקת הזוכה עם אבזור וריהוט חלקיים וכן חיבור לתשתיות, כמפורט בנספח 4ב'. בכל מקרה מובהר כי האחריות להוספת כלל הריהוט, הציוד (תפעולי, מתכלה ואחר) והאביזרים הנדרשים להפעלת המתקנים תחול על הזוכה ועל חשבונו.
- 3.5 כל המתקנים יפעלו במתכונת התפעולית כפי שתותר ברישיונות העסק שיוצאו ע"י הזוכה ובאחריותו. מבלי לגרוע מהאמור, וככל הידוע לחכ"ל, ניתן יהיה להפעיל את המתקנים במתכונת הקבועה בפריט 4.2.2 לתוספת בצו רישוי עסקים (עסקים טעוני רישוי), תשע"ג-2013, ואולם זאת בכפוף לעמידה בכל הוראות הדין ובכל הנחיות ותנאי מחלקת רישוי עסקים של עיריית כפר יונה. מודגש כי על המשתתפים לבצע בעצמם את כל הבדיקות המקדמיות בעניין, וכי הם לא יהיו רשאים להעלות כל טענה או דרישה בהקשר זה כלפי החכ"ל ו/או כלפי העירייה, לרבות טענות הנוגעות למצגים, להסתמכות וכו'.
- 3.6 התמהיל הקולני של המתקנים ייקבע ע"י הזוכה, בכפוף לתיאום עם נציג החכ"ל וקבלת אישורו מראש ובכתב. להסרת ספק מובהר כי החכ"ל תהא רשאית להורות לזוכה להימנע ממכירת מוצרים מסויימים אשר לפי שיקול דעתה הבלעדי אינם תואמים את אופי המתחם או שמכירתם עלולה לעודד חשש לביטחון ובטיחות הציבור. בכל מקרה מובהר כי מטבח בית הקפה יהיה חלבי, וכי כלל המתקנים יופעלו במתכונת כשרה בהתאם לתעודות כשרות שיידרש הזוכה לקבל.
- 3.7 תקופת ההתקשרות תעמוד על 3 שנים מהמועד המיועד לתחילת הפעלת המתקנים (אשר יחול 90 יום לאחר החתימה על החוזה), כאשר לזוכה תהא נתונה האופציה להאריך את ההתקשרות לתקופה נוספת בת עד 23 חודשים, הכל בכפוף לאמור בהסכם.
- 3.8 הזוכה יספק את השירותים בהתאם להוראות כל דין, המכרז וההסכם ונספחיו, ובכלל כך ימנע מטרדי ריח, רעש ולכלוך וכן יימנע מקיום מפעילויות ו/או אירועים אסורים במתחם.
- 3.9 מבלי לגרוע מכלליות האמור לעיל, הזוכה יפעל בעצמו ועל חשבונו ולקבל כל רישיון נדרש על פי כל דין (לרבות רישיון עסק) מהרשויות המוסמכות כגון: העירייה, משטרה, משרד הבריאות, כיבוי אש וכו"ב.

4. תנאים להשתתפות במכרז והמסמכים הנדרשים להוכחת עמידה בהם

רשאים להשתתף במכרז זה, מציעים שעומדים בעצמם ובמצטבר, במועד הגשת הצעות במכרז, בכל התנאים המפורטים להלן, ולהוכחת עמידתם בתנאי הסף, על המציעים לצרף את המסמכים המפורטים להלן -

4.1.1. יחיד תושב ישראל או תאגיד שהתאגד כדין בישראל. על ההצעה להיות מוגשת על ידי ישות משפטית אחת בלבד. מבלי לגרוע מכלליות האמור, לא תתקבל הצעה של משתתף שהינו בגדר "מיזם משותף", ושותפות שאינה רשומה, או "חברה בייסוד".

- אם המציע הינו יחיד-יש לצרף צילום תעודת הזהות של המציע.
- אם המציע הוא תאגיד - יש לצרף תדפיס נתונים מעודכן מאת רשם החברות בדבר פרטי הרישום של תאגיד המציע, מנהלי התאגיד הנ"ל והשעבודים הרובצים על נכסיו ובנוסף יש לצרף גם (בשולי טופס ההצעה או במסמך נפרד) אישור עורך דין או רואה חשבון של התאגיד המציע כי התאגיד הנ"ל קיים ופעיל, פירוט זכויות החתימה בתאגיד המציע וכי החתימות על-גבי מסמכי המכרז וההצעה מחייבים את התאגיד האמור לכל דבר ועניין.
- 4.1.2. עוסק מורשה לצורך מע"מ, מנהל ספרי חשבונות כחוק ובעל אישורים על ניכוי מס במקור מטעם פקיד השומה.

- יש לצרף תעודת עוסק מורשה ואישור מאת רשויות המס על ניכוי מס במקור.
- 4.1.3. בעל כל האישורים הנדרשים לפי חוק העסקאות גופים ציבוריים (אכיפת ניהול חשבונות ותשלום חובות מס), התשל"ו – 1976.

- יש לצרף אישור מפקיד שומה, מרו"ח או מיועץ מס, או העתק ממנו המעיד כי הוא מנהל את פנקסי החשבונות והרשומות שעליו לנהלם על פי פקודת מס הכנסה וחוק מס ערך מוסף, התשל"ז 1976 (להלן - חוק מע"מ), או שהוא פטור מלנהלם וכי הוא נוהג לדווח לפקיד השומה על הכנסותיו ולדווח למנהל על עסקאות שמוטל עליהם מס לפי חוק מע"מ.
- 4.1.4. מי שעומד בתנאי חוק עובדים זרים (איסור העסקה שלא כדין והבטחת תנאים הוגנים), תשנ"א – 1991 וחוק שכר מינימום, התשמ"ז – 1987, כמפורט בחוק עסקאות גופים ציבוריים, התשל"ו - 1976.

- יש לצרף תצהיר על תשלום שכר מינימום והעסקת עובדים זרים כדין, בנוסח נספח ג' המצ"ב.
- 4.1.5. המציע ניהל והפעיל לפחות שני בתי אוכל במקביל, במשך 36 חודשים רצופים או יותר במהלך השנים 2020 – 2025, אשר מחזור המכירות **השנתי** שלהם (יחד) עמד על לפחות 4,000,000 ₪ (לא כולל מע"מ) וזאת ביחס לשנתיים קלנדריות לפחות מתוך תקופת ההפעלה. מובהר כי הכוונה לבתי אוכל קבועים (כגון מסעדה, קיוסק, בייקרי, מזנון) או ניידים (כגון פודטראק/משאית מזון) **ובלבד שהם פעלו באמצעות רישיון עסק מתאים וזאת במשך כל התקופה הנ"ל**. כן מובהר כי הכוונה גם לניהול והפעלה באופן ישיר (לדוג' באמצעות זכיון) וגם באופן עקיף ע"י בעל זיכיון המעניק רישיונות זכיון.

- להוכחת עמידת המציע בתנאי הסף לעיל, יש לצרף: פירוט ניסיון קודם בנוסח המצ"ב כנספח א1; העתקי רישיונות העסק של כלל בתי האוכל הנ"ל במשך כלל תקופת ההפעלה; ואישור **חתום וממלא ע"י רו"ח המציע** בנוסח נספח ד' למסמכי המכרז.

- 4.1.6. מי שהשתתף בכנס מציעים שיתקיים ביום ד' 8/12/2025 בשעה 11:00. ההתכנסות הינה ברחבת היכל התרבות העירוני (בשדרות מנחם בגין כפר יונה). **מובהר כי ההשתתפות בכנס הינה חובה ומהווה תנאי להשתתפות במכרז**. נציג המשתתף בכנס לא יוכל לייצג יותר ממציע אחד. באחריות המציעים לוודא כי נרשמו עם פרטי המציע, פרטי נציג המציע וכתובת דוא"ל כנדרש ובאופן ברור. מציע שלא ירשם כנדרש לא תהיה לו כל טענה ו/או דרישה כנגד החברה על השתתפות במפגש המציעים ללא רישום ולא יוכל להגיש הצעה במכרז.

- 4.1.7. המציע צירף להצעתו ערבות בנקאית מקורית אוטונומית לטובת החברה, בת פירעון עם דרישה ראשונה, בנוסח המצורף כנספת 1ב' ובהתאם להוראות סעיף 11 להלן.
- 4.1.8. מי שרכש את מסמכי המכרז.
- להוכחת עמידת המציע בתנאי הסף יש לצרף את הקבלה על רכישת מסמכי המכרז.
- 4.2. לעניין סעיף 4.1.5 זה מובהר כי מציע יחשב כבעל הניסיון הנדרש בתנאי הסף, גם בהתקיים אחד התנאים המפורטים להלן:
- 4.2.1. המציע הינו תאגיד אשר שותף בו (במקרה של שותפות) או בעל מניות המחזיק ב-30% מהבעלות בו (במקרה של חברה) – הינו בעל הניסיון המפורט דלעיל.
- 4.2.2. המציע הינו יחיד, אשר היה מנהל/ שותף/ בעל מניות המחזיק ב-30% מהבעלות, בתאגיד בעל הניסיון המפורט דלעיל.
- 4.3. מובהר כי בכל מקרה בו האישורים/ התעודות המפורטים דלעיל הינם בעלי תוקף מוגבל, נדרש כי אלו יהיו תקפים במועד הגשת ההצעה.
- 4.4. הצעה שלא יצורפו אליה כל המסמכים והאישורים הנ"ל עלולה להיפסל ע"י ועדת המכרזים.
- 4.5. לא מילא מציע אחר התנאים להשתתפות במכרז, רשאית החכ"ל, מטעם זה בלבד ולפי שיקול דעתה הבלעדי והמוחלט, לפסול את הצעתו של המציע או לחלופין, על פי שיקול דעתה הבלעדי, לחקור בעצמה ו/או לדרוש מהמציע כי ישלים ו/או יתקן ו/או יבהיר איזה מהנתונים שבהצעתו ו/או המסמכים שצורפו לה. המציע יהיה חייב למסור לחכ"ל/ לוועדת המכרזים שלה את מלוא המידע/ המסמכים להנחת דעתה. במקרה בו המציע יסרב למסור מסמך הסבר או ניתוח כלשהוא כאמור, תהיה החכ"ל/ וועדת המכרזים רשאית להסיק מסקנות לפי ראיות עיניה ואף לפסול את ההצעה.

5. דמי ההרשאה והצעת המחיר של המציע במכרז

- 5.1. עבור הזכות להפעיל ולנהל את ההמתקנים ולקבלת ההכנסות הנובעות מהם (בכפוף למפורט בהסכם ולביצוע כל ההתחייבויות והשירותים על פי ההסכם והמכרז), הזוכה במכרז יידרש לשלם לחכ"ל שני סוגי תשלומים כמפורט להלן-
- 5.1.1. **דמי הרשאה חודשיים** בשיעורים כדלקמן-
- 5.2.1.1. עד מחזור חודשי של 400,000 ₪ לא כולל מע"מ (במצטבר לכלל המתקנים)- דמי ההרשאה יהיו בסך של 24,000 ₪ בתוספת מע"מ (ובתוספת הפרשי הצמדה הנובעים מעליית המדד וכן תוספת קבועה בתקופת האופציה, הכל כמפורט בהסכם ובכפוף לו).
- 5.2.1.2. מעל מחזור חודשי מעל 400,000 ₪ לא כולל מע"מ (במצטבר לכלל המתקנים)- דמי ההרשאה יהיו בגובה 7% + מע"מ מהמחזור החודשי כפי המופיע בדו"חות מבוקרים שנערכו ונחתמו ע"י רואה החשבון של המפעיל, הכל כמפורט בהסכם ובכפוף לו.
- 5.1.2. כמו כן, הזוכה ישלם לחכ"ל **תשלום חד פעמי** (למימון החזר חלק מהשקעות העירייה והחכ"ל במתקנים ובתשתיות) בגובה ההצעה הכספית שנבחרה כהצעה הזוכה במכרז, וזאת בתוך 30 ימים מחתימת ההסכם.
- 5.2. המציעים במכרז ינקבו בסכום התשלום החד פעמי המוצע על ידם כאמור. סכום זה **לא יפחת מ-200,000 ₪ ולא יעלה על 300,000 ₪ (לא כולל מע"מ)**, הכל בהתאם להנחיות המפורטות במסמך 3.
- 5.3. בנוסף לאמור, הזוכה יישא בתשלום כל הוצאה מכל מין וסוג שהיא הנדרשת לצורך אספקת השירותים והפעלת המתחם, וישלם כל מס, היטל, ארנונה, אגרה, תשלום חובה או כל תשלום אחר, מכל סוג שהוא, החלים או אשר יחולו בעתיד על ביצוע העבודות ואספקת השירותים נשוא המכרז.

6. שיטת המכרז

- 6.1. המכרז הינו מכרז דו שלבי (תנאי סף רכיב איכות ורכיב מחיר).
- 6.2. **על המציע להגיש את הצעתו בשתי מעטפות נפרדות**, אשר יוכנסו שתיהן לתוך מעטפת המכרז. על מעטפת המכרז יצוין מספר המכרז בלבד ללא פרטי זיהוי של המציע.
- 6.3. **במעטפה אחת** יכללו כל המסמכים שהמציע נדרש להגיש על מנת להוכיח את עמידתו בתנאי הסף **ולצורך קביעת ציון האיכות כמפורט בטבלה להלן** (קרי מסמך רקע ותכנית הפעלה) וכן כל יתר מסמכי המכרז כולל פרוטוקול כנס מציעים ומסמכי התשובות/ הבהרות אשר יינתנו ע"י החברה (ככל ויינתנו) **ולמעט מסמך 3 בו מפורטת ההצעה הכספית**.
- 6.4. **במעטפה השניה** יימצא מסמך 3 בלבד הכולל את הצעת המחיר שמולאה ע"י המציע (בהתאם להנחיות המופיעות במסמך 3). הצעת המחיר תוגש כאמור במעטפה סגורה נפרדת ללא פרטי זיהוי, עליה ירשם מספר המכרז והמילים "הצעת מחיר". **במקרה בו מציע יגיש את הצעת המחיר במסגרת מסמכי המכרז ולא במעטפה נפרדת, החברה תהיה רשאית, מטעם זה בלבד, לפסול את הצעתו ללא שימוע**.
- 6.5. ההצעות תבחנה על ידי החברה, אשר תהיה רשאית (אך לא חייבת) להיעזר ביועצים ומומחים חיצוניים מטעמה, וזאת בהתאם לשלבים המפורטים להלן.
- 6.6. המציע יגיש במסגרת הצעתו **קובץ מקורי** של מסמכי המכרז עפ"י ההנחיות המפורטות דלעיל.
- 6.7. מודגש כי המציע אינו רשאי לבצע במסמכי המכרז בהם כל תיקון, שינוי, תוספת או הסתייגות שהיא. ערך המציע שינוי, מכל מין וסוג שהוא, במסמכי המכרז (למעט השלמת הפרטים הנדרשים ממנו בהצעתו) תהיה החברה רשאית, מטעם זה בלבד, לפסול את ההצעה או, לפי שיקול דעתה הבלעדי, לבקש מהמציע לתקן את הצעתו. בכל מקרה (גם אם החברה לא העירה לשינויים כאמור) יחייב את הצדדים הנוסח של מסמכי המכרז, אשר הוכן ע"י החברה וכפי שנמסר למציעים.
- 6.8. לא הגיש המציע את הצעתו בהתאם לאמור לעיל, תהיה החברה, מטעם זה בלבד, רשאית לפסול את ההצעה או, לחילופין ולפי שיקול דעתה לדרוש כי המציע יתקן, ישלים או יבהיר את הצעתו או, לחלופין, להתעלם מכל הסתייגות, שינוי או תיקון שצירף המציע ולראות את הצעתו כאילו הוגשה ללא הסתייגות כאמור.

7. אופן החתימה על ההצעה

- 7.1. המציע יחתום חתימה מלאה על גבי ההסכם (מסמך 4) וטופס ההצעה (מסמך 2) וטופס הצעת המחיר (מסמך 3) וכן כל מקום אחר המיועד לכך במסמכי המכרז. בנוסף, המציע יסמן בראשי תיבות את חתימתו על גבי כל דף של מסמכי המכרז, לרבות ההודעות ו/או מסמכי ההבהרה שנשלחו.
- 7.2. היה המשתתף שותפת רשומה, יחתמו מספר השותפים המינימאלי הדרוש כדי לחייב את השותפות, תוך ציון שמו/ם המלא, מס' הרישום של השותפות וכתובתה ויצרפ/ו חותמת השותפות.
- 7.3. היה המשתתף חברה רשומה יחתמו מספר המנהלים המינימאלי הדרוש כדי לחייב את החברה תוך ציון שמו/ם המלא, מס' הרישום של החברה וכתובת החברה ויצרפו חותמת החברה.

8. אופן בדיקת ההצעות

- 8.1. **שלב א' בחינת עמידה בתנאי הסף** - בשלב זה תיבחן עמידת ההצעות בתנאי הסף וכן צירוף כל המסמכים ו/או האישורים הנדרשים לצירוף. רק הצעות אשר תעמודנה בכל תנאי הסף תעבורנה לשלב הבא.
- 8.2. **שלב ב' - קביעת ציון איכות ההצעות (60% מהציון הסופי)** - בשלב זה ינוקדו ההצעות ויינתן ציון איכות המהווה 60% מהציון הסופי, על פי הקריטריונים והניקוד המפורטים בטבלה להלן -

קריטריון	אופן הבחינה והמסמכים שיש לצרף	פירוט הניקוד
מספר שנות ניסיון רצופות בניהול והפעלת שני בתי אוכל במקביל, מעבר לתקופה הקבועה בתנאי הסף (ניתן להציג שנות ניסיון הקודמות לשנת 2020, אין דרישה לשנה קלנדרית אלא ל-12 חודשים רצופים)	הניקוד ייקבע בהתאם למידע המפורט במסמך 1א (החכ"ל תהא רשאית לדרוש אסמכתאות נוספות לפי שיקול דעתה)	כל שנת ניסיון נוספת תזכה את המציע ב-3 נקודות, עד למקסימום 15 נקודות (לא יינתן ניקוד חלקי עבור פרקי זמן קצרים מ-12 חודשים).
ניסיון מוכח בניהול והפעלת יותר מ-2 בתי אוכל במקביל, במהלך השנים 2020-2025	הניקוד ייקבע בהתאם למידע המפורט במסמך 1א ובאישור רה"ח (מסמך ד1)	כל בית אוכל נוסף (במקביל ל-2 בתי האוכל האחרים) יזכה את המציע בנקודה אחת עבור כל 12 חודשי הפעלה רצופים עד למקסימום 15 נקודות (לא יינתן ניקוד חלקי עבור פרקי זמן קצרים מ-12 חודשים).
היקף מחזור מכירות שנתי של בתי האוכל שניהל והפעיל המציע בשנים 2020-2024 העולה על הנדרש בתנאי הסף (4,000,000 ש"ח לא כולל מע"מ)	הניקוד ייקבע בהתאם למידע המפורט במסמך 1א ובאישור רה"ח (מסמך ד1)	כל מיליון ש"ח תוספת למחזור השנתי (לא כולל מע"מ), תזכה את המציע בנקודה אחת עבור כל שנה, עד למקסימום 5 נקודות (החישוב ייערך לפי מדרגות של מיליוני ש"ח, לא יינתן ניקוד יחסי)
התרשמות מקצועית מהמציע ומתכנית ההפעלה למתחם ולמתקנים	על המציע לצרף להצעה מסמך רקע ("פרופיל חברה") המפרט את התמחותו, ניסיונו בתחום בתי אוכל בכלל ובתי קפה ופוד טראקס בפרט, עבודה מול גופים ציבוריים, ניסיון במתחים ציבוריים וכו', ובנוסף לצרף תכנית הפעלה המוצעת על ידו בנוגע לקונספט המוצע להפעלת מתחם האוכל ולמתקנים, הכוללת תמהיל קולינרי, פרוגרמה תפעולית למתחם, גאנט שיווקי שנתי כולל תכנית אירועי תוכן שנתיים (כגון שוק איכרים, "במה פתוחה", שת"פ עם מרכז הצעירים, פעילות לגיל הרך ובוקר גמלאים). במסגרת התכנית ניתן להתייחס לפרמטרים נוספים. על תכנית ההפעלה להיות תואמת למסמכי המכרז (פרוגרמה, מפרטים ויתר הוראות המכרז).	כל חבר בצוות הבחינה ינקד את המענה שניתן ע"י המציע במסגרת הריאיון ותכנית ההפעלה בהתאם לניקוד להלן (הציון הסופי בקריטריון זה ייקבע לפי ממוצע הניקוד של חברי הצוות).
סה"כ	המציעים יזמנו לריאיון בפני צוות בחינה הכולל את מנכ"ל החכ"ל, נציג עירייה ויועץ מקצועי חיצוני (מובהר כי החכ"ל תהיה רשאית לשנות את הרכב צוות הבחינה בהתאם לשיקול דעתה).	60 נקודות

8.3. שלב ג' - קביעת ציון כמותי (מחיר) (40% מהציון הסופי) – בשלב זה ינוקדו ההצעות ויינתן להן ציון

מחיר. ההצעה הגבוהה ביותר תקבל את הציון המקסימלי (40 נקודות) עפ"י המפורט במסמך 3, ודירוג יתר הצעות המחיר יבוצע באופן יחסי אליה על-פי הנוסחה להלן:

$$40 \times \text{סכום ההצעה הנבדקת} / \text{סכום ההצעה הגבוהה ביותר}$$

8.4. **שלב ד' - קביעת הציון הסופי** - הציון הסופי של כל הצעה ייקבע עפ"י סכום ציון האיכות שקיבלה עם ציון המחיר.

9. המועד האחרון להגשת הצעות

- 9.1. את המעטפות, עליהן רשום מספר המכרז (16/2025) יש לשלשל לתיבת המכרזים המיועדת לכך במשרדי החברה (כתובת: רח' הרצל 9 ב' כפר יונה 40300 בחניון האחורי של הקניון). **ההצעות תוגשנה במסירה אישית ולא באמצעות הדואר או בכל דרך אחרת.**
- 9.2. **המועד האחרון להגשת הצעות למכרז זה הינו 18/12/2025 בשעה 15:00.** לא תתקבל ולא תידון הצעה שנתקבלה לאחר המועד כאמור בסעיף זה.
- 9.3. כל הצעה תהא בתוקף לתקופה של **90 (תשעים) יום** מהמועד האחרון להגשת הצעות במכרז. החברה תהא רשאית לדרוש את הארכת תוקף ההצעה למשך **60 (שישים) יום נוספים** והמציע מחוייב לפעול בהתאם לדרישה זו.

10. הצהרות המציע

- 10.1. מובהר כי האחריות הכוללת לבדיקת המידע הרלבנטי בקשר לעבודות ו/או לשירותים ו/או למסמכי המכרז ו/או לנתוני המקרקעין ולאפשרויות הניצול שלהם ו/או לביצוע התחייבויות המציע עפ"י ההסכם הינה על המציע בלבד. הגשת הצעתו של המציע והשתתפותו במכרז כמוהם כהצהרה ואשור שכל פרטי המכרז ומסמכי המכרז ידועים ונהירים למציע וכי הוא קיבל את מלוא המידע הנדרש, בחן את כל הנתונים, הפרטים והעבודות ובכלל זה את כל היבטי ביצוע העבודות והשירותים, לרבות במקרקעין, גבולותיו וסביבותיו, התכניות הסטטוטוריות החלות עליו, התשתיות, וכן כל נתון משפטי, תכנוני, הנדסי, ביצועי, תפעולי או עסקי הרלבנטי לצורך הגשת ההצעה ולביצוע מכלול התחייבויות המציע על פי ההסכם. החכ"ל ו/או כל מי מטעמה לא יישאו באחריות לכל סוג של נזק, אובדן או הפסד שייגרמו למי מהמציעים ו/או לצד שלישי כלשהו עקב הסתמכות על מידע כאמור, במישרין או בעקיפין.
- 10.2. כמו כן, הגשת ההצעה כמוה כהצהרה כי יש למציע את כל הידיעות, הכישורים, כח האדם והסגולות המקצועיות והאחרות הדרושים לביצוע העבודות ואספקת השירותים, כי הוא עומד בכל התנאים המקדמיים האמורים דלעיל, וכי הוא מסוגל מכל בחינה שהיא לספק את השירותים נשוא המכרז - הכל כמפורט במסמכי המכרז.
- 10.3. הגשת ההצעה מטעם המציע מהווה הסכמה מראש לכל תנאי המכרז, על מסמכיו, לרבות החוזה, והכל בלא כל שינוי ו/או תוספת.
- 10.4. כל טענה בדבר טעות ו/או אי הבנה ו/או חוסר ידיעה בקשר לפרט כלשהו או לפרטים כלשהם מפרטי המכרז ו/או ההסכם על נספחיו ו/או דבר שאינו מופיע במסמכי המכרז, לא תתקבל לאחר הגשת הצעת המציע.

11. ערבות ההצעה

- 11.1. על המציע לצרף להצעתו ערבות חתומה ע"י בנק מוכר בישראל או חברת ביטוח ישראלית שברשותה רישיון לעסוק בביטוח על פי חוק הפיקוח על שירותים פיננסיים (ביטוח), תשמ"א-1981 (ולא סוכן ביטוח). הערבות תהיה **בסכום ובתוקף הנקוב בנספח ב'1**. לא תתקבל ערבות דיגיטלית.
- 11.2. החברה תהא רשאית לדרוש הארכת תוקף הערבות למשך 60 יום נוספים בכל פעם, עד שייבחר סופית הזוכה במכרז ועד שהוא יחתום על ההסכם. המציע במכרז מתחייב במקרה של דרישה כאמור להאריך את תוקף הערבות על חשבונו. אי-הארכת הערבות כנדרש תהווה, כשלעצמה, עילה לחילוט הערבות.

- 11.3. הערבות תהיה אוטונומית, בלתי מותנית, וניתנת לחילוט על פי פנייה חד-צדדית של מנכ"ל החברה.
- 11.4. סכום הערבות ישמש פיצויים קבועים ומוסכמים מראש והחברה יהא רשאי להגיש את הערבות לפירעון כל אימת שהמשתתף לא ימלא כנדרש את תנאי ההצעה ו/או לא יעמוד בהתחייבויותיו על פי מסמכי המכרז ו/או שהמשתתף יתנהג שלא בדרך המקובלת ובתום לב בהליכי המכרז. מובהר כי אין בחילוט הערבות כדי למצות את תביעותיו וטענותיו של החברה, וזאת מבלי לגרוע מזכות החברה על פי ההסכם ו/או עפ"י כל דין לפיצוי בגין כל נזק ו/או הפסד שיגרמו לה, לרבות תשלום נוסף למשתתף אחר.
- 11.5. משתתף שהצעתו לא זכתה, יהיה זכאי לקבל חזרה את ערבותו לאחר משלוח ההודעה בכתב שייתן החברה באשר לאי זכייתו או במועד החתימה על ההסכם עם זוכה, לפי שיקול דעת החברה.
- 11.6. כל ההוצאות, מכל מין וסוג שהוא, הכרוכות בהכנת ההצעה למכרז ובהשתתפות במכרז, ובכלל זאת כל ההוצאות הכרוכות בהוצאת הערבויות הנדרשות במסמכי המכרז, תחולנה על המציע.

12. רכישת מסמכי המכרז

- 12.1. עלות מסמכי המכרז הינה 2,000 ₪ (שלא יוחזרו).
- 12.2. ניתן לבצע את התשלום במשרדי החברה ברחוב הרצל 9' כפר יונה או באמצעות כרטיס אשראי בטלפון 09-8971150 או בהעברה בנקאית לחשבון הבנק של החכ"ל בבנק הפועלים סניף 167 חשבון מספר 446061 (במקרה כאמור על המשתתף מוטלת האחריות ליצור קשר עם החברה לתיאום העברת אישור העברה וקבלת החשבונית).
- 12.3. רכישת מסמכי המכרז הינה תנאי להשתתפות במכרז.
- 12.4. ניתן לעיין במסמכי המכרז, ללא תשלום, קודם לרכישתם, במשרדי החברה או באתר האינטרנט: <http://www.kfar-yona.muni.il/?CategoryID=213&ArticleID=1822>

13. פניות מצד המציעים

- 13.1. סתירה, שגיאה, אי התאמה בין מסמכי המכרז, וכל הסתייגות או שאלה אחרת, תובא על ידי המציע לחברה העירונית, לפני המועד האחרון להגשת ההצעות למכרז.
- 13.2. על המציעים להגיש שאלות הבהרה עד 7 ימים קלנדריים לפני המועד האחרון להגשת הצעות.
- 13.3. יש לשלוח את שאלות הבהרה באמצעות דוא"ל לכתובת: hakal1@kfar-yona.org.il תוך ציון שמו ומספר הפקס או כתובת למתן תשובה, ויפרט בפנייתו את מהות השאלה ו/או אי הבהירות. את השאלות יש להעביר בקובץ וורד בפורמט להלן:

מס"ד	מסמך	מספר עמוד	מספר סעיף	פירוט השאלה

- 13.4. החכ"ל תהיה רשאית שלא להשיב על שאלות שהועברו שלא בהתאם לפורמט הנדרש. על הפונה מוטלת האחריות הבלעדית לוודא כי פנייתו נתקבלה בפועל.
- 13.5. העתק התשובות מטעם החכ"ל יופץ לכל רוכשי חוברת המכרז ויהווה חלק בלתי נפרד ממסמכי המכרז.
- 13.6. על המציע לצרף להצעתו את מסמכי התשובות וההבהרות שנמסרו (אם נמסרו) למשתתפים, במשך הליכי המכרז, כשהם חתומים על ידו.
- 13.7. כל הסבר, פרשנות או תשובה שניתנו בעל-פה, אין ולא יהיה להם כל תוקף שהוא. רק תשובות בכתב מאת החכ"ל - תחייבנה את החכ"ל.
- 13.8. היעדר תשובה ו/או איחור בקבלת התשובה מצד החכ"ל לא יזכו את המציעים בהארכת מועד להגשת ההצעות או להתחשבות כלשהי מצד ועדת המכרזים.

14. עריכת שינויים ותיקונים מצד החברה

14.1. החכ"ל רשאית, בכל עת, עד למועד האחרון להגשת הצעות במכרז, להכניס שינויים ותיקונים במסמכי המכרז, ביוזמתה או בתשובה לשאלות המשתתפים. השינויים והתיקונים כאמור יהוו חלק בלתי נפרד מתנאי המכרז, יובאו, בכתב, לידיעת כל רוכשי מסמכי המכרז בפקס/בדואר אלקטרוני, לפי בחירת החכ"ל, לפי הפרטים שנמסרו על-ידי רוכשי מסמכי המכרז, יחתמו ע"י המציע ויצורפו על-ידו להצעתו.

15. סמכות ועדת המכרזים

15.1. ועדת המכרזים אינה מתחייבת לבחור בהצעה בעלת הניקוד הגבוה ביותר או בהצעה אחרת כלשהיא.
15.2. הוועדה רשאית לפסול כל הצעה שהוגשה בתאום עם משתתפים אחרים אם יוכח לכאורה קשר כזה ו/או אם מצאה כי קיים קשר מוקדם בין המציעים, ובכלל זה קשרי בעלות בין המציעים, קשרים בין חברות אחיות, קשרים בין חברות בנות וכיוצ"ב ו/או אם קיים חשש כי ההצעה תכסיסנית ו/או הצעה בלתי סבירה בין אם ביחס לפריטים מסוימים ובין אם ביחס להצעה בכללותה ו/או אם הזוכה לא ימלא אחר כל דרישות המכרז.

15.3. הוועדה תהא רשאית להתחשב בין השאר, באמינותו, ביכולתו, בחוסנו הכלכלי ומצבו הכספי של המציע, בניסיונו בביצוע שירותים דומים ברשויות מקומיות ו/או בחברות עירוניות אחרות וגופים אחרים, בכישוריו של המציע לספק את השירותים בטיב מעולה, במחירי הצעתו של המציע, ובכל פרט אחר שנדרש המציע להציג ו/או להציג ו/או למלא ע"פ תנאי המכרז והוראותיו.

15.4. הוועדה תהיה רשאית, בין בעצמה ובין באמצעות מי שהוסמך על ידה, לבקר בכל אתר או מתקן המוחזק או מופעל על-ידי המציע (בהווה ובעבר) וכן לבקש ולקבל כל מידע ביחס למציע ו/או ביחס לשירותים המוצעים, וכן לפנות לקבלת חוות דעת מגורמים עימם עבד/ עובד המציע, בין אם צוינו על ידי המציע ובין אם לאו.

15.5. ערך המציע שינוי, מכל מין וסוג שהוא, במסמכי המכרז (למעט השלמת הפרטים הנדרשים ממנו בהצעתו) תהיה הוועדה רשאית מטעם זה בלבד לפסול את ההצעה או לבקש מהמציע לתקן הצעתו, לפי שיקול דעתה הבלעדי. בכל מקרה (גם אם החברה לא העירה לשינויים כאמור) יחייב את הצדדים הנוסח של מסמכי המכרז אשר הוכן ע"י החברה וכפי שנמסר למציעים.

15.6. מבלי לגרוע מסמכותה על פי כל דין ו/או בהתאם להוראות המכרז, תהיה רשאית הוועדה לפסול הצעה בכל אחד מהמקרים המפורטים להלן:

15.7. פסילה בעקבות חריגה מאומדן המכרז – הוועדה תהיה רשאית לפסול כל הצעה שתהא, בהתאם לשיקול דעתה הבלעדי, נמוכה ו/או גבוהה באופן שהינו בלתי סביר מהאומדן של המכרז (מחירי המקסימום/ המינימום המופיעים במסמך הצעת המחיר).

15.8. פסילה בעקבות ניסיון קודם רע – הוועדה שומרת לעצמה את הזכות, לפסול על הסף מציע, אשר לגביו היה לעירייה ו/או לחברה ו/או לכל גורם אחר עבורו עבד/ עובד המציע, ניסיון רע ו/או כושל, לרבות במקרה של אי שביעות רצון משמעותית מהמציע ו/או מעבודתו ו/או בגין הפרת התחייבויות קודמות ו/או שהתקיימו לגבי המציע חשד להונאה ו/או למרמה ו/או למעשים כיוצא באלה ו/או שקיימת לגבי המציע חוות דעת שלילית על טיב עבודתו ו/או השירותים המוענקים על ידו.

15.9. במקרים המנויים בסעיפים 15.7 ו-15.8 לעיל, תינתן למציע זכות טיעון, בכתב ו/או בעל פה, בהתאם לשיקול דעתה של החברה וזאת לפני מתן ההחלטה הסופית בנוגע למכרז.

15.10. **פסילה בעקבות ניגוד עניינים** - הוועדה תהא רשאית לפסול מציע מחמת ניגוד עניינים ו/או חשש לניגוד עניינים בביצוע השירותים נשוא המכרז וזאת לפי שיקול דעתה הבלעדי, בהסתמך על המידע שמילא המציע בשאלון המצורף למסמכי מכרז זה ו/או בהסתמך על כל מידע שהגיע לידי הוועדה בכל דרך אחרת.

15.11. **פסילה בעקבות כינוס נכסים ו/או הקפאת הליכים** – הוועדה תהא רשאית לפסול מציע, אשר מצוי ו/או אשר יפתחו כנגדו הליכי כינוס נכסים ו/או פשיטת רגל ו/או הקפאת הליכים.

15.12. **פסילה בעקבות חקירה פלילית ו/או הרשעה פלילית** - מצאה הוועדה כי כנגד המציע ו/או בעלי השליטה במציע מתקיימת חקירה פלילית ו/או חקירת רשות מוסמכת ו/או הרשעה פלילית ו/או הוגש כתב אישום במהלך החמש שנים שקדמו למועד האחרון להגשת הצעות במכרז (להלן: **"הליכים פליליים"**), תהיה רשאית הוועדה להורות על פסילת הצעת המציע במידה והתרשמה כי קיים חשש לפגיעה בשירותים נשוא המכרז ו/או כי המציע לא יוכל לבצע את העבודה ו/או השירותים כיאות ו/או כי קיים פגם בהתקשרות של תאגיד עירוני עם המציע והכל בהתאם לשיקול דעתה הבלעדי של הוועדה.

15.13. הוועדה תהיה רשאית לפסול הצעות שאינן עומדות בתנאי ובהוראות המכרז וכן בכל מקרה בו התרשמה החכ"ל כי הצעה היא חסרה, שגויה או מבוססת על הנחה שגויה של המכרז. אין באמור כדי לגרוע מזכותה של הוועדה למחול על טעויות ו/או לתקן טעויות ובלבד שאינן מהותיות וזאת בהתאם לשיקול דעתה.

15.14. במקרה בו ייקבע ציון סופי זהה לשתי הצעות או יותר, תהא הוועדה רשאית לקיים הליך תחרותי נוסף, Best & Final, בין המציעים הרלוונטיים, או לבחור במציע שקיבל את ציון האיכות הגבוה יותר, או לעשות ביניהם הגרלה, והכל בהתאם לשיקול דעתה הבלעדי של הוועדה. המציעים מצהירים בזאת כי לא תהיה להם כל טענה ו/או תביעה כנגד הוועדה בעניין זה.

15.15. בכל מקרה בו הוכרז זוכה במכרז, החכ"ל רשאית להכריז על ההצעה המדורגת שניה כהצעה הכשרה השנייה במכרז. במקרה כאמור, היה ולא תשתכלל ההתקשרות עם בעל ההצעה הזוכה במכרז, תודיע החכ"ל לבעל ההצעה ההכשרה השנייה על זכייתו במכרז, וההוראות החלות על הזוכה יחולו בהתאמה. מובהר בזה מפורשות, כי בכל מקרה בו תמליץ ועדת המכרזים על כשיר שני, כאמור לעיל, ובכל מקרה בו כשיר שני יוכרז כזוכה במכרז בשל אי קיום התחייבויות הזוכה ו/או מכל סיבה אחרת, מתחייב המציע אשר הוכרז כשיר שני, בהתחייבות בלתי חוזרת, לקבל על עצמו את ביצוע העבודות אשר תימסרנה לו לביצוע בהתאם להצעתו במכרז וליתר תנאי המכרז. אין באמור כדי לגרוע מזכויות החכ"ל כלפי ההצעה הזוכה, בתאם למסמכי המכרז ו/או עפ"י כל דין.

16. **הודעה על זכייה וההתקשרות**

16.1. עם קביעת הזוכה במכרז תודיע על כך החכ"ל לזוכה. הזוכה יידרש לחתום על החוזה המצורף למכרז ולהשיבו לידי החכ"ל, כשהוא חתום כדין ובמקור ומבויל (ככל שיידרש ביול עפ"י דין), וזאת תוך 7 ימי עבודה מתאריך ההודעה לזוכה בדבר זכייתו במכרז.

16.2. כתנאי מוקדם להשתכללות ההתקשרות, על הזוכה להמציא לידי החכ"ל, עד לחתימת ההסכם על ידו,

את המסמכים והפרטים הבאים:

16.2.1. **אישור חתום מאת חברת ביטוח מטעמו על עריכת הביטוחים כנדרש בחוזה על פי נוסח אישור על**

קיום ביטוחים בנוסח המצ"ב למסמכי מכרז זה.

- 16.2.2. **ערבות בנקאית** אוטונומית ובלתי מותנית חתומה כדין בנוסח המצורף כנספח להסכם צמודה למדד מחירי הצרכן, אשר תהא תקפה לכל תקופת תוקפו של החוזה ותוארך, לפי דרישת החברה, עד להשלמת מלוא התחייבויותיו של הזוכה לפי מסמכי המכרז, בתוספת 60 ימים לאחר מכן, הכל כמפורט בהסכם. לא תתקבל ערבות דיגיטלית.
- 16.3. במקרה והזוכה לא ימלא את כל התחייבויותיו כמפורט לעיל בתוך 7 ימי עבודה כאמור תהיה החכ"ל רשאית לבטל את הזכייה במכרז, בהודעה בכתב שייתן למשתתף החל מהתאריך האמור בהודעה, וכן להתקשר בחוזה עם מציע אחר ו/או לחלט את ערבות המכרז כולה, כפיצויים מוסכמים וקבועים מראש, והכל מבלי לגרוע מכל סעד או תרופה אחרים להם זכאית החכ"ל על פי המכרז ו/או כל דין. לאחר המצאת כל המסמכים והנספחים הנדרשים לרבות ערבות ביצוע וביטוחים, תושב לזוכה ערבות המכרז.
- 16.4. החכ"ל תיתן הודעה בכתב ליתר המשתתפים במכרז באשר לאי זכייתם והערבות תושב להם.
- 16.5. על אף האמור לעיל, משתתף שהוכרז כבעל ההצעה הכשרה השנייה במדרג יהא זכאי לקבלת ערבות ההשתתפות לאחר השלמת ההתקשרות עם המשתתף הזוכה ולחילופין, במקרה ולא תשתכלל ההתקשרות עם המשתתף הזוכה, לאחר המצאת כל המסמכים והנספחים הנדרשים לרבות ערבות ביצוע וביטוחים, בהתאם לתנאי ההסכם.
- 16.6. ביצוע ההתקשרות כפוף לקבלת כל האישורים כדין על ידי החכ"ל.

17. עיון בהצעה הזוכה

- 17.1. על פי דין, משתתפים שלא זכו במכרז רשאים לבקש לעיין בהצעת נותן השירותים הזוכה.
- 17.2. משתתף אשר סבור כי חלקים מהצעתו כוללים סודות מסחריים, עסקיים או מקצועיים (להלן: "**חלקים סודיים**") שלדעתו אין לאפשר את העיון בהם למשתתפים אחרים, יציין במפורש בהצעתו מהם החלקים הסודיים ויסמנם באופן ברור (במרק צהוב).
- 17.3. משתתף שלא סימן חלקים אלו בהצעתו יראוהו כמי שמסכים למסירת ההצעה כולה לעיון משתתפים אחרים, אם וככל שהצעתו תזכה. אמירה כללית, לפיה כל מידע בהצעה הוא בגדר סוד מסחרי של המשתתף, לא תתקבל.
- 17.4. משתתף שסימן חלקים סודיים בהצעתו יראוהו כמי שמסכים לכך שחלקים אלו הינם סודיים גם בהצעותיהם של המציעים האחרים, והוא מוותר מראש על זכות העיון בחלקים אלה של הצעות המציעים האחרים.
- 17.5. יודגש, כי שיקול הדעת בדבר היקף זכות העיון של המשתתפים הוא של ועדת המכרזים בלבד. אם תחליט ועדת המכרזים לאפשר עיון בחלקים המפורטים בהצעת הזוכה שהזוכה הגדירם כסודיים, היא תיתן התראה לזוכה ותאפשר לו להשיג על כך בפניה בתוך פרק זמן סביר. אם תחליט ועדת המכרזים לדחות את ההשגה, היא תודיע על כך לזוכה בטרם מסירת החומר לעיונו של המבקש.
- 17.6. מבלי לגרוע מהאמור לעיל, יודגש כי שמו וכתובתו של המשתתף, ניסיונו, לקוחותיו והמחיר שהוצע על ידו לא יהוו סוד מסחרי או עסקי.
- 17.7. במקרה של הגשת עתירה על הליכי המכרז על ידי מי ממגישי ההצעות במכרז זה, תהיה החברה רשאית להמציא מסמכים של המשתתפים האחרים, על פי שיקול דעתה הבלעדי, והמשתתפים האחרים מאשרים זאת מראש. משתתף שבחר להשתתף במכרז מביע בכך הסכמתו לאמור בסעיף זה.

18. כללי

- 18.1. החברה תהא רשאית להחליט על הזמנת חלק מהשירותים בלבד ו/או לספק את השירותים כולם או חלקם בעצמה ו/או להחליט על דחיית הזמנת חלק מהשירותים למועד מאוחר יותר או לבטל את המכרז, בהתאם לשיקול דעתה הבלעדי ו/או בהתחשב בתקציב שיעמוד לרשותה. הכל, תוך שמירת זכותה של החברה לפרסם מכרזים חדשים במידת הצורך. בוטל המכרז או הוקטן היקפו או הוגדל היקפו או נדחה ביצועו ו/או חלק ממנו או פוצלה הזכייה מכוחו או לא פוצלה הזכייה מכוחו, מכל סיבה שהיא, לא תהא למציע ו/או לזוכה כל תביעה ו/או זכות תביעה בגין כל פיצוי אף אם יגרם לו נזק כאמור, והמציע ו/או הזוכה לא יהיה זכאי לפיצוי מכל מין וסוג.
- 18.2. כל הזכויות במסמכי המכרז שמורות לחברה, והמשתתפים במכרז לא יהיו רשאים לעשות כל שימוש במסמכי המכרז אלא לצורך הכנת והגשת הצעה במכרז זה.

בכבוד רב,

בן בנימין משה, מנכ"ל

החברה הכלכלית כפר יונה בע"מ

נספח א1**פירוט בדבר ניסיון קודם ומחזור כספי**

1. אני הח"מ, _____ בעלת ת.ז. _____, משמש כמנהלה/תה של המציע _____ מספר _____ תאגיד/עוסק מורשה _____ (להלן: "המציע").
2. הריני לאשר כי המציע ניהל והפעיל לפחות שני בתי אוכל **במקביל**, במשך 36 חודשים רצופים או יותר במהלך השנים 2020 – 2025, אשר מחזור המכירות **השנתי** שלהם (יחד) עמד על לפחות 4,000,000 ₪ (לא כולל מע"מ) וזאת במשך שנתיים קלנדריות לפחות מתוך תקופת ההפעלה.
3. להלן פירוט ניסיון המציע:

בית האוכל הראשון:

- א. שם בית האוכל: _____ כתובת מלאה: _____
- ב. מועד תחילת ניהולו והפעלתו ע"י המציע: חודש: _____ שנה: _____
- ג. מועד סיום ניהולו והפעלתו ע"י המציע: חודש: _____ שנה: _____
- ד. אופן הניהול וההפעלה ע"י המציע (זכיון, בעל זיכיון, אחר): _____
- ה. מחזור מכירות שנתי (עפ"י דו"חות כספיים מבוקרים ע"י רו"ח המציע):
 - לשנה קלנדרית 2020: _____ ₪ (לא כולל מע"מ)
 - לשנה קלנדרית 2021: _____ ₪ (לא כולל מע"מ)
 - לשנה קלנדרית 2022: _____ ₪ (לא כולל מע"מ)
 - לשנה קלנדרית 2023: _____ ₪ (לא כולל מע"מ)
 - לשנה קלנדרית 2024: _____ ₪ (לא כולל מע"מ)

בית האוכל השני:

- א. שם בית האוכל: _____ כתובת מלאה: _____
- ב. מועד תחילת ניהולו והפעלתו ע"י המציע: חודש: _____ שנה: _____
- ג. מועד סיום ניהולו והפעלתו ע"י המציע: חודש: _____ שנה: _____
- ד. אופן הניהול וההפעלה ע"י המציע (זכיון, בעל זיכיון, אחר): _____
- ה. מחזור מכירות שנתי (עפ"י דו"חות כספיים מבוקרים ע"י רו"ח המציע):
 - לשנה קלנדרית 2020: _____ ₪ (לא כולל מע"מ)
 - לשנה קלנדרית 2021: _____ ₪ (לא כולל מע"מ)
 - לשנה קלנדרית 2022: _____ ₪ (לא כולל מע"מ)
 - לשנה קלנדרית 2023: _____ ₪ (לא כולל מע"מ)
 - לשנה קלנדרית 2024: _____ ₪ (לא כולל מע"מ)

בית האוכל השלישי:

- א. שם בית האוכל: _____ כתובת מלאה: _____
- ב. מועד תחילת ניהולו והפעלתו ע"י המציע: חודש: _____ שנה: _____
- ג. מועד סיום ניהולו והפעלתו ע"י המציע: חודש: _____ שנה: _____
- ד. אופן הניהול וההפעלה ע"י המציע (זכיון, בעל זיכיון, אחר): _____
- ה. מחזור מכירות שנתי (עפ"י דו"חות כספיים מבוקרים ע"י רו"ח המציע):
- לשנה קלנדרית 2020: _____ ₪ (לא כולל מע"מ)
- לשנה קלנדרית 2021: _____ ₪ (לא כולל מע"מ)
- לשנה קלנדרית 2022: _____ ₪ (לא כולל מע"מ)
- לשנה קלנדרית 2023: _____ ₪ (לא כולל מע"מ)
- לשנה קלנדרית 2024: _____ ₪ (לא כולל מע"מ)

בית האוכל הרביעי:

- א. שם בית האוכל: _____ כתובת מלאה: _____
- ב. מועד תחילת ניהולו והפעלתו ע"י המציע: חודש: _____ שנה: _____
- ג. מועד סיום ניהולו והפעלתו ע"י המציע: חודש: _____ שנה: _____
- ד. אופן הניהול וההפעלה ע"י המציע (זכיון, בעל זיכיון, אחר): _____
- ה. מחזור מכירות שנתי (עפ"י דו"חות כספיים מבוקרים ע"י רו"ח המציע):
- לשנה קלנדרית 2020: _____ ₪ (לא כולל מע"מ)
- לשנה קלנדרית 2021: _____ ₪ (לא כולל מע"מ)
- לשנה קלנדרית 2022: _____ ₪ (לא כולל מע"מ)
- לשנה קלנדרית 2023: _____ ₪ (לא כולל מע"מ)
- לשנה קלנדרית 2024: _____ ₪ (לא כולל מע"מ)

4. [אופציונאלי]: כמו כן הריני לאשר כי המציע מנהל ומפעיל רשת בתי אוכל הכוללת ___ [*יש להשלים מספר] סניפים/ בתי אוכל שהינם פעילים נכון למועד הגשת הצעה זו, בהתאם לפירוט המופיע ברשימה המצורפת.

הערות והנחיות למילוי:

- המידע הנדרש במסמך זה נועד להוכחת עמידת המציע בתנאי הסף וכן לצורך קביעת ציון האיכות של המציע. ניתן להוסיף דפים נוספים הכוללים בתי אוכל נוספים לצורך קביעת ציון האיכות.
- יש להשלים ולמלא את כל המידע הנדרש במסמך.
- יש לצרף העתק רישיונות עסק של כל בתי האוכל המפורטים ולמשך כל השנים הרלבנטיות (שנות הניהול וההפעלה ע"י המציע).**
- אם המציע מפעיל רשת בתי אוכל, יש לצרף רשימה הכוללת שמות וכתובות של כל הסניפים/ בתי האוכל ברשת שהם פעילים נכון למועד הגשת הצעה (מידע זה נדרש לצורך קביעת ציון האיכות).

שם המציע: _____ חתימת וחותמת: _____ תאריך: _____

נספח 11נוסח כתב ערבות להשתתפות במכרז

לכבוד

החברה הכלכלית לפיתוח כפר יונה בע"מ (להלן – "החברה הכלכלית")

רחוב הרצל 9

כפר יונה

א.ג.נ.,

ערבות מספר

1. לפי בקשת _____ מס' ת.ז.פ.ח/פ.ח.צ. _____ (להלן – "הנערב") אנו ערבים בזה כלפיכם באופן בלתי חוזר לתשלום כל סכום עד לסכום כולל של 20,000 ₪ (במילים: עשרים אלף שקלים) (להלן – "סכום הערבות") בקשר למכרז פומבי מס' 16/2025 להפעלת פודטראקס ובית קפה במתחם היכל התרבות בכפר יונה.
2. לפי דרישתכם הראשונה בכתב, עד 10 ימים ממועד קבלת דרישתכם על ידינו באופן המפורט להלן אנו נשלם לכם כל סכום הנקוב בדרישה ובלבד שלא יעלה על סכום הערבות מבלי להטיל עליכם חובה להוכיח את דרישתכם ומבלי שתהיו חייבים לדרוש את התשלום תחילה מאת הנערב.
3. כל דרישה לתשלום מכוח כתב ערבות זה תימסר לנו בכתב בסניף _____ בכתובת _____ כשהיא חתומה ע"י מנכ"ל החברה הכלכלית או ממלא מקומו.
4. התשלום כאמור בסעיף 2 לעיל יעשה על ידנו, על דרך של העברה בנקאית לחשבון החברה הכלכלית עפ"י הפרטים שיימסרו על ידכם בדרישתכם או באמצעות המחאה עשויה על ידנו לפקודתכם ע"פ שיקול דעתכם הבלעדי.
5. ערבות זו תישאר בתוקפה עד ליום 15/3/2026 בלבד. כל דרישה על פי ערבות זו צריכה להתקבל על ידנו בכתב לא יאוחר מהתאריך הנ"ל. הערבות, על כל תנאיה, תוארך באופן אוטומטי לתקופה נוספת של 60 ימים בכל פעם, על פי דרישת מנכ"ל החברה הכלכלית או ממלא מקומו כאמור, אשר תתקבל אצלנו עד מועד סיום תוקף הערבות המצוין ברישא לסעיף ו/או מועד סיום תוקף הערבות המוארכת, לפי העניין.
6. ערבות זו אינה ניתנת להעברה או להסבה.

בכבוד רב,

[שם מורשי

החתימה+חתימה]

נספח ג'

תצהיר לפי חוק עסקאות גופים ציבוריים, תשל"ו-1976

- אני הח"מ _____, ת.ז. _____, לאחר שהוזהרתי כי עלי להצהיר את האמת וכי אהיה צפוי/ה לעונשים הקבועים בחוק באם לא אעשה כן, מצהיר/ה בזאת כדלקמן:
1. הנני משמש כ- _____ [תפקיד] ב- _____ [שם הספק] והנני מוסמך לתת תצהיר זה מטעם הספק.
 2. **יש לסמן את הסעיף הרלבנטי מבין האמורים להלן:**
 - הספק או בעל זיקה* אליו לא הורשעו** ביותר משתי עבירות***;
 - הספק או בעל זיקה* אליו הורשעו** ביותר משתי עבירות***, אך במועד ההתקשרות ****חלפה שנה אחת לפחות ממועד ההרשעה האחרונה.
 - * "בעל זיקה" – כהגדרתו בסעיף 2ב(א) לחוק עסקאות גופים ציבוריים, תשל"ו-1976;
 - ** "הורשעו" – הורשע בפסק דין חלוט בעבירה שנעברה לאחר יום 31.10.02;
 - *** "עבירה" – עבירה לפי חוק שכר מינימום, התשמ"ז-1987 או עבירה לפי חוק עובדים זרים (איסור העסקה שלא כדין והבטחת תנאים הוגנים), התשנ"א-1991 ולעניין עסקאות לקבלת שירות כהגדרתו בסעיף 2 לחוק להגברת האכיפה של דיני העבודה, התשע"ב-2011, גם עבירה על הוראות החיקוקים המנויות בתוספת השלישית לחוק.
 - **** "מועד ההתקשרות" – לעניין התקשרות בעסקה בלא מכרז, המועד שבו הוגשה לגוף הציבורי ההצעה ולפיה נערכה ההתקשרות בעסקה. ואם לא הוגשה הצעה כאמור - מועד ההתקשרות בעסקה.
 3. **יש לסמן את הסעיף הרלוונטי מבין האמורים להלן:**
 - חלופה א' – הוראות סעיף 9 לחוק שוויון זכויות לאנשים עם מוגבלות, התשנ"ח-1998 (להלן: "חוק שוויון זכויות") אינן חלות על הספק.
 - חלופה ב' – הוראות סעיף 9 לחוק שוויון זכויות חלות על הספק והוא מקיים אותן.
 4. מי שסימן את החלופה ב' בסעיף 3 לעיל - **יש להמשיך ולסמן בחלופות המשנה הרלוונטיות להלן:**
 - חלופה (1) - הספק מעסיק פחות מ-100 עובדים.
 - חלופה (2) - הספק מעסיק 100 עובדים לפחות, והוא מתחייב לפנות למנכ"ל משרד העבודה והרווחה והשירותים החברתיים לשם בחינת יישום חובותיו לפי סעיף 9 לחוק שוויון זכויות, ובמידת הצורך - לשם קבלת הנחיות בקשר ליישומן. במקרה שהספק התחייב בעבר לפנות למנכ"ל משרד העבודה והרווחה והשירותים החברתיים לפי הוראות חלופה (2) לעיל, ונעשתה עמו התקשרות שלגביה הוא התחייב כאמור באותה חלופה (2) – הוא מצהיר כי פנה כנדרש ממנו, ואם קיבל הנחיות ליישום חובותיו לפי סעיף 9 לחוק שוויון זכויות, הוא גם פעל ליישומן.
 5. אם סומנה חלופה ב' בסעיף 3 לעיל - הספק מתחייב להעביר העתק מתצהיר זה למנכ"ל משרד העבודה והרווחה והשירותים החברתיים בתוך 30 ימים ממועד התקשרותו עם החברה (ככל שתהיה התקשרות).
 6. הנני מצהיר/ה כי זהו שמי, זו חתימתי ותוכן תצהירי אמת.

חתימת המצהיר

אימות חתימה

אני הח"מ _____, עו"ד (מ.ר. _____), מאשר כי ביום _____ הופיעה בפני מר/גב' _____, ת.ז. _____, לאחר שהוזהרתי/ה כי עליו/ה להצהיר את האמת וכי יהא/תהא צפוי/ה לעונשים הקבועים בחוק באם לא יעשה/תעשה כן, אישר/ה בפני את תוכן תצהירו/ה לעיל בחתמו/ה עליו בפני.

עו"ד

אישור רואה חשבון בדבר היקף כספי

(הצהרה זו תמולא ותחתם על ידי רואה חשבון חיצוני של המציע ועל נייר לוגו שלו)

הנדון: אישור בדבר היקפים כספיים וניסיון קודם של המציע מס' תאגיד/ ע.מ.
 (יש למלא את פרטי המציע)

אנו רואי החשבון המבקר של _____ ח.פ./ ת.ז. _____ (להלן: "המציע"), מאשרים כי ביקרנו את ההצהרה של המציע בדבר המחזור הכספי השנתי בהתייחס לשירותי ניהול והפעלה (בין באופן ישיר כזכיון ובין באופן עקיף כבעל זיכיון המעניק רשיונות זכיון) של בתי אוכל (בין קבועים כגון מסעדה, בייקרי, מזנון ובין ניידים כגון פודטראק/ משאית מזון), בשנים 2020-2024 כמפורט להלן-

מחזור כספי שנתי לשנת 2020: _____ (לא כולל מע"מ) בהתייחס לכל בתי האוכל המפורטים להלן: _____

מחזור כספי שנתי לשנת 2021: _____ (לא כולל מע"מ) בהתייחס לכל בתי האוכל המפורטים להלן: _____

מחזור כספי שנתי לשנת 2022: _____ (לא כולל מע"מ) בהתייחס לכל בתי האוכל המפורטים להלן: _____

מחזור כספי שנתי לשנת 2023: _____ (לא כולל מע"מ) בהתייחס לכל בתי האוכל המפורטים להלן: _____

מחזור כספי שנתי לשנת 2024: _____ (לא כולל מע"מ) בהתייחס לכל בתי האוכל המפורטים להלן: _____

הצהרת המציע בדבר היקפי הביצוע כאמור הינה באחריות הנהלת המציע. אנו אחראים לחוות דעה על ההצהרה בהתבסס על ביקורתנו.

ערכנו את ביקורתנו בהתאם לתקני ביקורת מקובלים בישראל ונקטנו את אותם נהלי ביקורת אשר ראינו אותם כדרושים לפי הנסיבות. הביקורת בוצעה במטרה להשיג מידה סבירה של בטחון שאין בהצהרה הנ"ל הצגה מוטעית מהותית. ביקורת כוללת בדיקה מדגמית של ראיות התומכות בסכומים ובמידע שבהצהרה. הביקורת כוללת גם בחינה של כללי החשבונאות שיושמו ושל האומדים המשמעותיים שנעשו על ידי ההנהלה של המציע וכן הערכת נאותות ההצגה בכללותה. אנו סבורים שביקורתנו מספקת בסיס נאות לחוות דעתנו.

בכבוד רב,

שם רואה חשבון: _____ כתובת: _____

תאריך: _____ חתימה + חותמת: _____

מסמך 2

לכבוד

החברה הכלכלית לפתוח כפר יונה בע"מ (להלן: "החברה")

ג.א.ג.,

הצעה והצהרת המשתתף

מכרז מס' 16/2025 להפעלת פודטראקס ובית קפה במתחם היכל התרבות בכפר יונה

אנו הח"מ, לאחר שקראנו ובחנו בחינה זהירה את כל מסמכי המכרז, מגישים בזאת הצעתנו למכרז פומבי מס' 16/2025 להפעלת פודטראקס ובית קפה (להלן – "המתקנים") במתחם היכל התרבות בכפר יונה (להלן – "השירותים"), ומצהירים ומתחייבים בזה כדלקמן:

1. הבנו את כל האמור במסמכי המכרז, בין המצורפים אליו ובין שאינם מצורפים אליו, ובדקנו את כל הגורמים הקשורים באספקת השירותים נשוא המכרז ו/או העלולים להשפיע עליהם.
2. ידוע לנו כי כל התחייבות המופיעה בחוברת המכרז, מחייבת אותנו גם אם לא הוזכרה במפורש במסמך זה.
3. הננו מצהירים בזה כי קראנו והבנו את כל האמור במסמכי המכרז על פרטיהם ללא יוצא מן הכלל, כי ערכנו את כל הבדיקות הדרושות ו/או הנחוצות להגשת הצעתנו זו, וכן בחנו את כל הגורמים, הנתונים והפרטים המשפיעים על אספקת השירותים וההוצאות הכרוכות בהם, לרבות נתוניהם הפיזיים והאחרים של המתקנים, התנאים והדרישות לקבלת רשיונות עסק, נתוני המקרקעין בהם ממוקמים המתקנים, גבולותיו וסביבותיו, התכניות הסטוטוריות החלות עליו, התשתיות הקיימות והנדרשות, וכן כל נתון משפטי, תכנוני, הנדסי, ביצועי, פיזי, תפעולי או עסקי רלבנטי אחר וכי בהתאם לכך ביססנו את הצעתנו.
4. הננו מאשרים כי לא הסתמכנו בהצעתנו זו על מצגים, פרסומים, אמירות או הבטחות כלשהם שנעשו בעל פה על ידי החברה ו/או עובדיה ו/או מי מטעמה, אלא על האמור במסמכי המכרז בלבד. כן הננו מצהירים בזה, כי אנו מסכימים לכל האמור במסמכי המכרז ולא נציג כל תביעות או דרישות המבוססות על אי ידיעה ו/או אי הבנה ואנו מוותרים בזאת מראש על טענות כאמור.
5. אנו בעלי הידע, המומחיות, הכשירות, הרישיונות, ההיתרים והכישורים הדרושים לאספקת השירותים נשוא המכרז, גם מבחינת המימון וגם מהבחינה המקצועית, בהתאם לכל מסמכי המכרז.
6. אנו עומדים בכל התנאים הנדרשים מהמשתתפים במכרז והצעתנו זו עונה על כל הדרישות שבמסמכי המכרז ולראייה אנו מצרפים את כל המסמכים הנדרשים. **מבלי לגרוע מכלליות האמור, הננו בעלי הניסיון הקודם והאיתנות הפיננסית הנדרשים בתנאי הסף שבמכרז.**
7. ידוע לנו כי במידה ולא נצרף מסמך ו/או אישור מן המפורטים דלעיל, וועדת המכרזים עלולה לפסול את הצעתנו. עוד ידוע לנו כי לוועדת המכרזים שמורה הזכות לחקור ולפנות לצדדים שלישיים ו/או ולדרוש מאיתנו להציג כל מידע/ מסמך נוסף אשר יידרש להוכחת כשירותנו, ניסיונו, מומחיותנו, אפשרויות המימון, התאמתנו לאספקת השירותים וכיו"ב. אם נסרב למסור מידע או מסמך כאמור, רשאית הוועדה להסיק מסקנות לפי ראות עיניה ואף לפסול את ההצעה.
8. אנו מקבלים על עצמנו לבצע את כל ההתחייבויות והתנאים הכלולים במכרז בלא כל הסתייגות.
9. יש לנו את כל האמצעים הטכניים, המקצועיים וכל הציוד הנדרש וכוח האדם המקצועי והמימון על מנת לספק את השירותים עפ"י כל מסמכי המכרז ולשביעות רצונה המלא של החברה.
10. הננו מתחייבים כי במידה ונזכה במכרז והחברה תתקשר איתנו בהסכם, אנו נבצע את העבודות ונספק את השירותים נשוא המכרז במועד, בשלמותם, בהתאם למסמכי המכרז, הוראות הבטיחות והוראות כל דין,

- לפי המחירים הנקובים בהצעתנו להלן, ולשביעות רצונה המלא של החברה.
11. אנו מצהירים בזה כי הצעה זו מוגשת ללא כל קשר או תיאום עם משתתפים אחרים.
12. הצעתנו זו הינה בלתי חוזרת ואינה ניתנת לביטול או לשינוי, ותהא תקפה במשך 90 (תשעים) יום מהמועד האחרון להגשת הצעות במכרז. ידוע לנו, כי החברה תהא רשאית לדרוש הארכת תוקף ההצעה למשך 60 (שישים) יום נוספים, וכי אם לא נאריך הצעתנו זו לכשנידרש, נחשב כמי שחזר בו מהצעתו, והכל מבלי לגרוע מכל סעד או תרופה אחרים להם זכאית החברה על-פי המכרז ו/או על-פי כל דין.
13. אנו מסכימים, כי תהיו זכאים, אך לא חייבים, לראות בהצעתנו זו משום הצעה בלתי חוזרת, כאמור בסעיף 3 לחוק החוזים (חלק כללי), תשל"ג – 1973 ובקבלתה על ידכם יכרת הסכם מחייב בינינו.
14. היה והצעתנו תתקבל, אנו מתחייבים להמציא במועד שיידרש על ידכם את כל המסמכים הנדרשים בהתאם למסמכי המכרז, לרבות ההסכם, חתום כדין, ערבות ביצוע ואישור על עריכת ביטוחים.
15. אנו מצהירים ומסכימים, כי במקרה שלא נמציא אחד או יותר מהמסמכים המפורטים במכרז ו/או לא נמלא אחר התחייבותנו לאספקת השירותים בהתאם להצעתנו, תהא החברה זכאית לסך של 1,000 ₪ (אלף ש"ח) כפיצויים מוסכמים וקבועים מראש בגין כל יום איחור מתום המועדים הנזכרים במסמכי המכרז, לפי העניין, ועד למועד המצאת כל האישורים, לפי המועד המאוחר שביניהם.
- כמו כן ידוע לנו כי במקרה כזה החברה תהא רשאית לחלט את הערבות הבנקאית המצורפת להצעתנו זו ו/או להתקשר עם ספק אחר לצורך אספקת השירותים, הכל כמפורט במסמכי המכרז.
- עוד ידוע לנו שבחילוט הערבות לא יהא כדי לפגוע בכל זכות או סעד שיעמדו לרשות החברה עקב הפרת ההתחייבויות שאנו נוטלים על עצמנו עם הגשת הצעתנו למכרז. הננו מצהירים כי לא תהיה לנו כל טענה ו/או תביעה ו/או זכות לפיצוי עקב התקשרות החברה עם מציע אחר במקומו.
16. אנו מצהירים כי הצעתנו הינה בגדר המטרות והסמכויות הקבועות במסמכי התאגיד בשמו מוגשת ההצעה, כי אנו זכאים לחתום בשם התאגיד על הצעה זו, וכי אין כל מניעה על-פי דין/ הסכם לחתימתנו על ההצעה.
17. ולראיה באנו על החתום לאחר שהבנו את משמעותה המלאה של הצהרתנו זו:

שם המשתתף:	_____	מס' זיהוי:	_____
כתובת:	_____	טל:	_____
שם איש קשר:	_____	טל' נייד:	_____
דוא"ל:	_____	תאריך:	_____

אישור עורך דין ככל והמשתתף הינו תאגיד

אני הח"מ, _____, עו"ד, מאשר כי חברת _____, ח.פ. _____ (להלן – "המשתתף") הינו תאגיד קיים ופעיל וכי ההצעה וכל יתר מסמכי ההזמנה המצורפים לה נחתמו על-ידי ה"ה _____ ו _____ וכי חתימתם של אלה מחייבת את המשתתף בכל הקשור והכרוך בהליך זה ובהתקשרות על פיו.

כמו כן הנני מאשר כי ה"ה _____ ת.ז. _____ הינו מנהלו של המשתתף בהתאם להחלטת האורגנים המוסמכים ולמסמכי ההתאגדות של המשתתף.

תאריך _____ חותמת _____ חתימה _____

מסמך 3

פירוט ההצעה הכספית (יוגש במעטפה נפרדת)

לאחר שקראנו ובחנו בחינה זהירה את כל מסמכי מכרז מס' 16/2025 להפעלת פודטראקס ובית קפה במתחם היכל התרבות בכפר יונה (להלן – "המכרז"), אנו מגישים בזאת הצעתנו הכספית למכרז, ומצהירים ומתחייבים בזה כדלקמן:

1. קראנו בעיון את כל מסמכי המכרז לרבות המודעה לעיתונות, הוראות למשתתפים, נוסח החוזה שייחתם עם הזוכה, המפרט ויתר מסמכי המכרז, והבנו את כל התנאים והדרישות הנדרשים מהמשתתפים במכרז.
2. לאחר שבדקנו ושקלנו כל תנאי ונתון העשוי להשפיע על קביעת מחיר הצעתנו, הננו מגישים בזאת את הצעתנו לקבלת זכות הרשאה להפעיל, לנהל ולתחזק את מבנה בית הקפה החדש הממוקם בתוך מבנה היכל התרבות העירוני (הכולל מחסן ומטבח אחורי), ובנוסף ארבעה פוד טראקס (משאיות מזון) אשר יסופקו ע"י העירייה ויוצבו ברחבת היכל התרבות (בית הקפה והפוד טראק ייקראו יחד להלן – "המתקנים"), והכל בכפוף לאמור במסמכי המכרז ובפרט ההסכם (להלן – "ההרשאה").
3. ידוע לנו כי הזוכה במכרז יידרש לשלם לחברה הכלכלית שני סוגי תשלומים כמפורט להלן-
 - 3.1. דמי הרשאה חודשיים בשיעורים כדלקמן-
 - 3.1.1. עד מחזור חודשי של 400,000 ₪ לא כולל מע"מ (במצטבר לכלל המתקנים)- דמי ההרשאה יעמדו על סכום קבוע בגובה 24,000 ₪ בתוספת מע"מ
 - 3.1.2. מעל מחזור חודשי מעל 400,000 ₪ לא כולל מע"מ – דמי ההרשאה יהיו בגובה 7% + מע"מ מהמחזור החודשי.
 - 3.2. בנוסף, במעמד חתימת ההסכם, ישלם הזוכה **תשלום חד פעמי** (למימון החזר חלק מהשקעות העירייה והחברה הכלכלית במתקנים ובתשתיות) בגובה ההצעה הכספית שנבחרה כהצעה הזוכה במכרז.
4. בהסתמך על כל המפורט במסמכי המכרז ובהסכם, הצעתנו הכספית לתשלום החד פעמי שישולם לחברה הכלכלית הינה כדלקמן:

במספרים : ₪ (לא כולל מע"מ)
במילים : ₪ (לא כולל מע"מ)

הנחיות ודגשים:

1. יש למלא בכתב יד, **במספרים ובמילים**, את סכום התשלום החד פעמי המוצע ע"י המשתתף. במקרה של סטייה/ אי התאמה בין הספרות למילים, תראה החכ"ל את הצעת המשתתף כהצעה שהוגשה בהתאם למצוין במילים (מבלי לגרוע מכל זכות אחרת העומדת לה עפ"י מסמכי המכרז).
2. יש לנקוב בסכום שאינו נמוך מ-200,000 ₪ ולא גבוה מ-300,000 ₪. הצעה שלא תהיה בטווח הנ"ל תיפסל.
3. בנוסף לתשלום החד פעמי ולתשלומים החודשיים, הזוכה יישא בתשלום כל הוצאה מכל מין וסוג שהיא הנדרשת לצורך אספקת השירותים והפעלת המתחם, וישלם כל מס, אגרה, ארנונה, היטל שמירה, היטל אחר, תשלום חובה, מכל סוג שהוא, החלים או אשר יחולו בעתיד על אספקת השירותים נשוא המכרז.
4. משקלו של רכיב זה הינו 40% מהציון הסופי של ההצעה. הצעת המחיר היקרה ביותר תקבל את מלוא הניקוד (40 נקודות), ויתר ההצעות תדורגנה באופן יחסי אליה כמפורט בהוראות למשתתפים.

שם המציע: _____	מס' זיהוי: _____
תאריך: _____	חתימה: _____

מסמך 4

הסכם

שערך ונחתם ב _____ ביום _____ בחודש _____ בשנת _____

בין : 1. עיריית כפר יונה

מרחוב שרת 1 כפר יונה
(שתקרא להלן: "העירייה")

2. החברה הכלכלית לפיתוח כפר יונה בע"מ

מרחוב הרצל 9 כפר יונה
(שתקרא להלן: "החברה" / "החכ"ל")
מצד אחד ;

לבין :

מרחוב _____
באמצעות _____ ת.ז. _____
(שתקרא להלן לשם הקיצור: "המפעיל")
מצד שני ;

הואיל : והעירייה הינה בעלת הזכויות במקרקעין עליהם בנוי מבנה היכל התרבות העירוני ובצמוד לו רחבה פתוחה המצויים בשדרות מנחם בגין בכפר יונה (להלן: "המקרקעין");

והואיל : והחברה הינה תאגיד עירוני בבעלות העירייה, והיא הוסמכה על ידה לפרסם מכרז פומבי מס' 16/2025 לניהול והפעלת פודטראקס ובית קפה במתחם היכל התרבות בכפר יונה בתנאים המפורטים במסמכי המכרז (להלן בהתאמה – "המכרז" ו"השירותים");

והואיל : והצעת המפעיל נבחרה ע"י החברה כהצעה הזוכה במכרז והוחלט למסור לו את ביצוע השירותים על פי המכרז, והכל בהתאם לתנאי המכרז, הצעת המפעיל כפי שהוגשה במסגרת המכרז והוראות הסכם זה;

והואיל : והמפעיל מעוניין להתקשר עם החברה בהסכם זה, והוא מצהיר כי הינו בעל הידע, המומחיות והניסיון, בעל כוח אדם מיומן ובכמות מספקת ובעל כל האמצעים הטכניים והאחרים המתאימים לצורך ביצוע העבודות ואספקת השירותים;

לפיכך הוסכם, הוצהר והותנה בין הצדדים כדלקמן:

מבוא, נספחים וכותרות, סתירה בין מסמכים

1. המבוא להסכם זה ונספחיו המפורטים להלן מהווים חלק בלתי נפרד הימנו ומחייבים כיתר תנאיו:

נספח 4א	פרוגרמה כללית והדמיות
נספח 4ב	מפרטי הפודטראקס
נספח 4ג	תכניות ותשריטים- בית הקפה ופודטראקס
נספח 4ד	נוסח ערבות ביצוע

- | | |
|---|----------|
| שאלון לאיתור חשש לניגוד עניינים | נספח 4ה |
| הוראות רלבנטיות מתוך חוק עבודת נוער, התשי"ג – 1953. | נספח 14 |
| טופס פתיחת ספק | נספח 14ז |
| נוסח אישור על עריכת ביטוחים | נספח 4ח |
| הצהרה והתחייבות לעמידה בתנאי החוק למניעת העסקה של עברייני מין במוסדות מסוימים, תשס"א-2001 | נספח 4ט |
| נספח בטיחות | נספח 4י |
2. כותרות הסעיפים באות לצורך הנוחות בלבד ואין לפרש תנאי מתנאי הסכם זה לפיהן.
3. הסכם זה והנספחים המצורפים לו לא יפורש במקרה של סתירה, ספק, אי וודאות או דו-משמעות כנגד מנסחו אלא לפי הכוונה העולה ממנו, וללא כל הזדקקות למבנה ההסכם, לכותרות, לכותרות שוליים ולחלוקת ההסכם לסעיפים ולסעיפי משנה.
4. בכל מקרה של סתירה, ספק או אי וודאות בין האמור בהסכם זה ובין האמור באחד מנספחיו או בין האמור בנספח מסוים לבין נספח אחר, יכריע בו המנהל (כהגדרתו להלן) והכרעתו תהא סופית ומכרעת.

מהות ההסכם

5. המפעיל מקבל בזאת מהחברה הרשאה בלתי מוגנת לנהל ולהפעיל את מבנה בית הקפה החדש הממוקם בתוך מבנה היכל התרבות העירוני (הכולל מחסן ומטבח אחורי), ואת ארבעת הפוד טראקס (משאיות מזון) אשר יסופקו ע"י העירייה ויוצבו ברחבת היכל התרבות (בית הקפה והפוד טראקס ייקראו יחד להלן – "המתקנים"), ובנוסף הרשאה בלתי מוגנת לתחזק את המתקנים, את רחבת הישיבה הסמוכה לבית הקפה ואת רחבת הפוד-טראקס וסביבתם (להלן – "המתחם"). הכל, לתקופה קצובה ובכפוף להוראות הסכם זה והוראות כל דין (להלן בהתאמה: "מטרת ההרשאה" ו"תחום ההרשאה").
6. להסרת ספק מובהר כי ההרשאה לנהל ולהפעיל את המתקנים אינה חלה על כל חלק אחר במבנה היכל התרבות. כמו כן, הרשאה זו הינה אך ורק למטרת מכירת מזון ומשקאות, כמפורט בהסכם, ולא לכל מטרה אחרת שהיא. המפעיל יימנע בעצמו וימנע מכל גורם אחר לבצע כל שימוש במתחם שאינו תואם את מטרת ההרשאה.
7. הפוד טראקס יימסרו לחזקת המפעיל כשהם מאובזרים ומחוברים לתשתיות, כמפורט בנספחים המקצועיים המצורפים להסכם. בית הקפה יימסר לחזקת המפעיל עם הכנות לחיבור לתשתיות, וללא ריהוט או אבזור כלשהו למעט דלפק הגשה, כמפורט בנספחים. מובהר כי המפעיל יידרש לרכוש ולהתקין על חשבונו את כל יתר הציוד (תפעולי, מתכלה ואחר), הריהוט, האביזרים, והמערכות הנדרשים להפעלת המתקנים והמתחם.
8. למעט אם נכתב אחרת במפורש, השקעותיו הכספיות והאחרות של המפעיל לא תוחזרנה לו, בשום מקרה ומכל סיבה שהיא, והן לא תקנינה לו כל זכות קניינית או אחרת במתחם, אף אם ההסכם הופסק לפני תום תקופת ההתקשרות. המפעיל מוותר על כל טענה בגין השקעות או הוצאות שהיו לו בגין התחייבויותיו בהסכם. כמו-כן, ברור לו שהחברה/ העירייה אינן חייבת להשקיע השקעות נוספות כלשהן במקרקעין או במתחם ואינן חבות בהוצאות נוספות כלשהן בכל הקשור לתחום ההרשאה.
9. המפעיל ישא על-חשבונו בכל העלויות, הישירות והעקיפות, הכרוכות בביצוע העבודות ואספקת השירותים, לרבות בכל ההשקעות שתידרשנה לצורך כך ולצורך וקיום הוראות ההסכם, וכן בכל תשלומי החובה החלים בגין כך, ובכלל זה שכר עבודה ותשלומים נלווים, תשלומים לספקים, למקבלי שכר שלא על בסיס משכורת אם יהיו, תשלומי ארנונה, היטל שמירה, מים, חשמל, טלפונים, גז, תחזוקה, ניקיון, שיפוצים, ציוד, מיסים,

- אגרות ותשלומי חובה עירוניים או ממשלתיים מכל סוג שהוא, ביטוחים וכיו"ב.
10. בתמורה לאספקת השירותים וקיום מלוא התחייבויותיו במלואן ובמועדן (לרבות תשלום דמי ההרשאה במשך כל תקופת ההסכם), יהא המפעיל זכאי ההכנסות אשר יגבה מבאי המתקנים, הכל בכפוף לאמור בהסכם זה להלן וביתר מסמכי המכרז.
11. מובהר כי אין בהסכם זה כדי להקנות לקבל זכויות כלשהן במתחם ו/או במתקנים פרט לזכויות אשר ניתנו במפורש על פי הסכם זה, ולמפעיל לא תהא כל טענה ו/או דרישה בקשר לכך.
12. כמו-כן, המפעיל מודע כי היקף ההרשאה ו/או תחום ההרשאה עשויים להשתנות, בהתאם לדרישות החברה/העירייה וצרכיהן, ללא כל טענה מצד המפעיל. השינוי בהיקף/בתחום ההרשאה יכול להיעשות, בין השאר, כתוצאה מדרישות הדין, דרישות הרשויות המוסמכות, שינויים בחוקי העזר של העירייה או בשל פעולות שעל העירייה/ החברה לבצע בתחום ההרשאה וכיו"ב. מבלי לגרוע מכל האמור, כל שינוי שיחול בקשר לתחום ההרשאה כאמור יחייב את הצדדים ויקבע את תחום ההרשאה החדש, ולמפעיל לא תהיה כל טענה, או תביעה או דרישה בענין זה. במקרה כזה, המפעיל מתחייב למלא בקפידה ולא לתר אחר כל הוראה ודרישה של הרשות המוסמכת, לרבות בדבר פינוי תחום ההרשאה, ללא כל תביעה או דרישה בגין כך כלפי החברה ו/או העירייה, או ביחס להשקעות שביצע המפעיל.
13. מודגש כי בכל מקרה המפעיל אינו רשאי בשום אופן לחרוג ממטרת ההרשאה ו/או מתחום ההרשאה. מבלי לגרוע מכלליות האמור, בכל מקרה שמטלטלין כלשהם של המפעיל יימצאו מחוץ למתקנים, החברה תהיה זכאית לסלקם מהמקום על-חשבון המפעיל, לא תהיה להם כל אחריות לשלמותם, ולמפעיל לא תהא כל תביעה כספית ו/או אחרת ו/או כל טענה ו/או דרישה בקשר לכך.
14. מעמדו של המפעיל במקרקעין ובתחום ההרשאה יהיה מעמד של בר-רשות בלבד לצורך קיום חוזה ההתקשרות. כמו כן, על ההתקשרות עם המפעיל או על היחסים שבין הצדדים לא תחולנה הוראות חוק הגנת הדייר [נוסח משולב], התשל"ב-1972 והשימוש במתחם ינתן למפעיל ללא תשלום דמי מפתח כמשמעותם בחוק הנ"ל, או כל תשלום אחר שאפשר לפרשו כדמי מפתח עבור המקרקעין ו/או המתחם ו/או המתקנים, ובנסיבות המפורטות בסעיפים 10 ו-14 לחוק הנ"ל, ולכן לא יחול על מתן רשות השימוש למפעיל חוק הגנת הדייר [נוסח משולב], התשל"ב-1972 או כל תיקונים שיחולו בו והמפעיל לא יהיה דייר מוגן במקרקעין או במתקנים או במתחם. עם סיום ההתקשרות בין הצדדים, מכל סיבה שהיא, יהיה המפעיל חייב לפנות את המקרקעין והמתחם מבלי שיהיה זכאי לקבל סכום כלשהו בקשר עם פינויו.
15. מבלי לגרוע מהאמור, מובהר כי המפעיל לא יהיה רשאי להשכיר ו/או למסור ו/או להעניק לכל צד ג', לרבות זכייין, זכות כלשהי במתחם ו/או במתקנים, בין בתמורה ובין שלא בתמורה.
16. להסרת ספק מובהר כי אין בהסכם הרשאה זה כדי להעניק למפעיל זכות הרשאה בלעדית, וכי החברה תהא רשאית להעניק לגורמים נוספים הרשאות דומות ו/או זהות ביחס למתחמים אחרים.

הצהרות המפעיל

17. המפעיל מצהיר ומתחייב בזאת כדלקמן:
- 17.1. הוא מכיר את מהות השירותים, הוא ביצע את כל הבדיקות המוקדמות הנדרשות לצורך ביצועם ובדק את כל הגורמים, המסמכים והנתונים אשר יש או עשויה להיות להם השפעה על התמורה ו/או על התחייבויותיו בהסכם זה, ובכלל זה את כל היבטי ביצוע העבודות והשירותים, נתוני המקרקעין, גבולותיו וסביבותיו, התכניות הסטטוטוריות החלות עליו, התשתיות, וכן כל נתון משפטי, תכנוני, הנדסי, ביצועי, תפעולי או עסקי רלבנטי אחר.

- 17.2. הוא בדק את כל הנתונים הקשורים לקבלת רישיון עסק מן הרשויות המוסמכות, לצורך השימוש במושכר וכל הגבלה ו/או אפשרויות שימוש בנכס על פי הדין.
- 17.3. הוא וכל העוסקים מטעמו בביצוע העבודות והשירותים הינם בעלי ניסיון, ותק, הכשרה מקצועית, מיומנות, יכולת ארגונית ופיננסית, וכל יתר הכישורים הדרושים לביצוע התחייבויותיו המפורטות בהסכם זה במלואן ובמועדן.
- 17.4. הוא מנהל ספרים לפי פקודת מס הכנסה והוא עוסק מורשה לפי חוק מס ערך מוסף וקיימים בידיו כל האישורים התקפים הנדרשים עפ"י חוק עסקאות גופים ציבוריים (אכיפת ניהול חשבונות), תשל"ו - 1976 ועפ"י כל דין.
- 17.5. הוא עומד בתנאי חוק עסקאות גופים ציבוריים, התשל"ו - 1976, ולראיה הוא חתום על התצהיר בנוסח המצורף להסכם זה.
- 17.6. הוא אינו מצוי בניגוד עניינים בקשר עם ביצוע העבודות והשירותים נשוא הסכם זה ולראיה חתם על השאלון המצורף להסכם, וכן יעמוד בהן לאורך כל תקופת ההתקשרות.
- 17.7. יש באפשרותו הטכנית, החוקית והמקצועית לקיים את כל תנאי הסכם זה, ולמיטב ידיעתו, אין כל מניעה על פי כל דין ו/או הסכם ו/או אחרת להתקשרותו בהסכם זה.
- 17.8. הוא מוותר על כל טענה בדבר חישוב שטחו של המתחם ו/או הגדרת שטחו ו/או כל טענת אי התאמה מכל סוג בנוגע למתחם ו/או למקרקעין ו/או לתחום ההרשאה.
- 17.9. ידוע לו שלא הוקצו כל חניונים ייעודיים למתקנים ולא קיימים הסדרי חניה ותשלום מיוחדים לבאי המתקנים וכי בנוסף ההרשאה אינה כוללת זכות שימוש או כל זכות אחרת בשטחי חניה המצויים בסמוך למתחם ו/או למקרקעין.
- 17.10. המפעיל מצהיר ומאשר כי הוא מוותר בזה ויתור מלא ומוחלט ללא כל סייג על כל טענה ו/או תביעה כנגד החכ"ל ו/או העירייה ו/או מי מטעמן בגין כל הפרעה ו/או נזק ו/או אובדן, מכל מין וסוג שהוא שיגרמו לו, במידה ויגרמו, במידה ויתברר כי המפעיל טעה, מכל סיבה שהיא באחת מהצהרותיו הנזכרות לעיל ו/או בהשפעתן על שיקוליו להתקשר בחוזה זה. מבלי לגרוע מהאמור לעיל, המפעיל מצהיר כי לא הוצג לו על ידי החכ"ל ו/או העירייה ו/או מי מטעמן כל מצג בדבר הפוטנציאל הכלכלי ו/או העסקי ו/או מצג אחר הכרוך בהפעלת המתקנים.

תקופת ההסכם וסיומו

18. המפעיל יתחיל בעבודות ההיערכות הנדרשות לצורך הפעלת המתחם מיד עם קבלת צו התחלת עבודה חתום ע"י המנהל וישלימן בלוחות זמנים המפורטים להלן-
- 18.1. עבודות ההיערכות מחוץ לתחום ההרשאה (לרבות תכנון, רישוי, הזמנת מונים והזמנת ציוד וחומרים) תושלמנה בתוך 60 ימים מקבלת צו התחלת עבודה.
- 18.2. עבודות ההיערכות בתחום ההרשאה (לרבות ביצוע התקנות והתאמות במתקנים ובמתחם) תושלמנה בתוך 30 ימים נוספים (קרי, עד 90 ימים מקבלת צו התחלת עבודה).
- 18.3. מובהר כי המנהל יהא רשאי לדחות את מועד התחלת העבודות הנ"ל מבלי שלמפעיל יהיו כל טענות בעניין זה.
- 18.4. על אף האמור, החכ"ל רשאי לדחות את מועדי תחילת העבודות הנ"ל, בשים לב למועד הצפוי לסיומן של עבודות תשתית אותן היא מבצעת או מכל סיבה אחרת לפי שיקול דעתה הבלעדי, ולמפעיל לא תעמוד כל טענה ו/או דרישה כנגד החכ"ל ו/או העירייה ו/או מי מטעמן בשל כך – בכל עילה שהיא.

19. הסכם זה יעמוד בתוקף מיום חתימתו ע"י שני הצדדים (ובכפוף להשלמת ההתחייבויות המוטלות על המפעיל במועד החתימה), כאשר תקופת ההרשאה מכוחו תחל עם תחילת עבודות ההיערכות בתחום ההרשאה, ותימשך 36 חודשים, קרי עד ליום _____ (להלן בהתאמה – "תקופת ההסכם" ו"תקופת ההרשאה").
20. המפעיל מתחייב להתחיל בהפעלת כלל המתקנים לכל המאוחר בחלוף 90 ימים מקבלת צו התחלת עבודה ולהפעילם באופן סדיר ורצוף ללא הפסקה עד לסיום תקופת ההסכם. מבלי לגרוע מהאמור יובהר כי המפעיל יידרש לשלם לחכ"ל דמי הרשאה ולעמוד ביתר התחייבויותיו עפ"י ההסכם, וזאת גם אם לא התחיל בהפעלת המתקנים במועד זה.
21. המפעיל יהא רשאי להאריך את ההתקשרות לתקופה נוספת שמשכה עד 23 חודשים (להלן: "התקופה המוארכת"), וזאת בהודעה בכתב אשר תימסר למפעיל עד 60 ימים לפני תום תקופת ההסכם המקורית. כל הוראות המכרז והחווזה יחולו בתקופה המוארכת בשינויים המתחייבים, למעט אם נכתב אחרת במפורש.
22. בתום התקופה המוארכת יגיע ההסכם לסיומו המייד, ובכל מקרה תקופת ההסכם המקורית והמוארכת לא תעלה על 59 חודשים.
23. על אף האמור לעיל, בכל מקרה שבו המפעיל הפר הוראה יסודית בהוראות הסכם זה (אף אם לא הוגדרה כהוראה יסודית והינה הוראה אשר מעצם טבעה ומהותה מהווה הוראה יסודית), לרבות במקרה של תאונה, רשלנות חמורה של המפעיל ופגיעה בלקוחות המתחם, תהיה רשאית החברה לסיים את ההתקשרות עם המפעיל באופן מידי, מבלי שיהא בכך כדי לגרוע מכל זכות וסעד אחרים הנתונים לה עפ"י הסכם זה ו/או עפ"י כל דין.
24. כמו כן, על אף האמור בכל מקום אחר בהסכם, במקרה שבו תינתן הוראה מחייבת על-ידי רשות מוסמכת או יינתן צו שיפוטי מחייב לפיהם יש הכרח בביטול ההסכם ו/או בפניו המקרקעין/ המתחם, וההוראה/ הצו לא בוטלו בתוך 30 ימים מנתינתם, החברה רשאית, בכל עת ולפי שיקול דעתה המוחלט, להביא את ההסכם, כולו או מקצתו, לידי גמר על-ידי הודעה בכתב למפעיל. ניתנה הוראה כאמור, יסתיים ההסכם במועד שיהיה נקוב בהודעה והמפעיל יפנה לאלתר את כל המתחם וימסרו לחכ"ל (כולל כלל הציוד שבעלות העירייה/ חכ"ל), בהתאם להוראות ההסכם.
25. בסיום תקופת ההסכם (מכל סיבה שהיא) מתחייב המפעיל לפנות לאלתר את המתקנים, המתחם והמקרקעין מכל אדם וחפץ (למעט הציוד המקורי שהיה קיים במתקנים וכן ציוד המחובר/ המתוקן דרך קבע), ולמסרם לחזקת החברה כשהם נקיים, תקינים ומתאימים לשימוש מידי, ועומדים בכל התקנים ודרישות הבטיחות המפורטים בהסכם זה ובכל הוראות דין רלבנטיות.
26. לא פעל המפעיל כאמור, החכ"ל תהא רשאית, מבלי לגרוע מכל זכות וסעד אחר הנתונים לה עפ"י ההסכם ו/או עפ"י כל דין, לפנות את המיטלטלין והציוד של המפעיל ולאחסנם, הכול על חשבונו והוצאותיו של המפעיל. ככל שהמפעיל לא יישא בהוצאות האחסנה ו/או לא יפעל לאיסוף המאוחסן והוצאתו לאתר אחר, על חשבונו ובאחריותו, בתוך 30 ימים מביצוע האחסנה, ייראה הדבר כהסכמה בלי חוזרת של המפעיל לכך שהחכ"ל תוכל לנהוג במאוחסנים כמנהג בעלים, לכל דבר ועניין ולרבות מכירתם וקבלת התמורה בגין כך. במקרה כאמור, החברה תהא פטורה מכל אחריות בנוגע לכל אובדן ו/או נזק שעלולים להיגרם לציוד בשל העברתו לאחסון ואחסונו, והמפעיל מוותר בזאת במפורש על כל טענה ותביעה כאמור.
27. בנוסף, בכל מקרה שבו המפעיל לא יפנה את המתקנים וסביבתם מכל ציוד, חפץ ואדם כאמור, הוא יחויב לשלם לחכ"ל תמורה ראויה, קבועה ומוסכמת מראש בסכום של 3,000 ₪ עבור כל יום איחור או חלק ממנו, וזאת מבלי לגרוע מכל זכות וסעד הנתונים לחכ"ל עפ"י ההסכם/ עפ"י כל דין.

נציג המפעיל ופיקוח

28. נציגו של המפעיל בכל הקשור לביצוע הסכם זה הינו _____ והוא ישמש כאיש הקשר בינו לבין החכ"ל במהלך כל תקופת ההתקשרות (להלן – "נציג המפעיל").
29. נציג החברה בכל הקשור לביצוע הסכם זה הינו מנכ"ל החברה ו/או מי שהוסמך על ידו בכתב (להלן – "המנהל").
30. הוראות שניתנו לנציג המפעיל/ לעובדים אחרים של המפעיל על ידי המנהל יחשבו כאילו ניתנו מפעיל.
31. המפעיל מתחייב כי נציג המפעיל לשמור על קשר רציף עם המנהל, יהיה זמין לכל פנייה מצד המנהל וישתתף בכל שיחה, ישיבה ופגישה הנוגעות למתחם.
32. המנהל יהא רשאי לדרוש מהמפעיל להחליף את נציג המפעיל, לפי שיקול דעתו הבלעדי, והמפעיל מתחייב לעשות כן בתוך 14 ימים ממועד קבלת ההודעה.
33. החלפת נציג המפעיל ביוזמת המפעיל תיעשה רק לאחר קבלת אישור המנהל מראש ובכתב.
34. המפעיל מתחייב כי נציג המפעיל או כל גורם מוסמך אחר מטעמו יהיה נוכח באופן שוטף ורצוף במתחם בכל שעות הפעילות של המתחם.
35. המפעיל מתחייב לקיים פיקוח וביקורת על נציג המפעיל ועל העובדים מטעמו ועל כל מי שיועסק על ידו בביצוע השירותים נשוא הסכם זה, לרבות על טיב ואופן עבודתם, באופן שיבטיח את ביצוע השירותים באופן מיטבי לשביעות רצון נציגי החכ"ל.
36. המפעיל ידווח לנציגי החכ"ל על כל בעיה הקשורה בביצוע השירותים ובכלל זה, כל פגם או ליקוי או אי התאמה בקשר עם השירותים, וזאת מיד כשנודע לו אודות הפגם או הליקוי כאמור.

כפיפות למנהל

37. המפעיל יספק את השירותים ברמה מקצועית נאותה, בהתאם לכל דין, בנאמנות ושקדנות ואורח מקצועי נכון, לשביעות רצונם המוחלטת של החברה והמנהל וימלא לצורך זה אחרי כל הוראותיו, בין שהן מפורטות בהסכם ובין שאינן מפורטות בהסכם. מוסכם כי בכל עניין, קביעת המנהל או מי מטעמו תהיה סופית ומכרעת, והמפעיל מתחייב לפעול על פיה.
38. המפעיל יהיה כפוף להוראות המנהל ובכלל זה יהיה המפעיל חייב לתקן כל פגם וליקוי ולבצע כל שינוי כנדרש ע"י המנהל.
39. המנהל יהיה רשאי לבדוק את עצם וטיב ביצוע השירותים במסגרת עבודת המפעיל, ולצורך כך יהיה רשאי לבקר במתקנים ובסביבתם בכל עת לפי שיקול דעתו וללא צורך בהודעה מוקדמת.
40. המפעיל ידווח למנהל – בע"פ ו/או בכתב (כפי דרישת המנהל) – בכל עת שיידרש לכך, על כל נושא ועניין הנוגעים לעבודתו (לרבות התקדמות העבודה).
41. המפעיל יעביר למנהל כל דו"ח תקופתי, אשר התקבל אצלו מהגורמים הרגולטוריים (משרד הבריאות, הגנת הסביבה הסביבה, וכו') עם קבלתו.
42. על המפעיל ידווח למנהל באופן מידי על כל פגם ו/או תקלה ו/או אירוע חריג אחר הנוגעים לשירותים.
43. סמכויות המנהל לא ישחררו את המפעיל מהתחייבויותיו על פי הסכם זה ומחובתו למלא את כל הדרישות על פי כל דין, ולא יגרעו מאחריותו הבלעדית לכל הפעולות, השגיאות והמחדלים שנעשו או נגרמו על ידו.

הוצאת רשיונות והיתרים ונקיטת כל הפעולות הנדרשות לצורך ניהול והפעלת המתקנים

44. על המפעיל מוטלות החובה והאחריות לקבל מהרשויות המוסמכות את כל האישורים, רישיונות וההיתרים הנדרשים לפי דין לצורך קיום ההסכם ואספקת השירותים. כל העלויות הכרוכות בהשגת האישורים כאמור

- וכל אישור נדרש אחר - תחולנה על המפעיל בלבד.
45. להסרת ספק מובהר כי אין במסירת ההרשאה למפעיל משום אישור או מצג כלשהו מצד החברה/ העירייה בדבר קיומם של היתרים ו/או רשיונות מתאימים ו/או בדבר האפשרות לקבלם, והסדרת הנושא הינה באחריותו הבלעדית של המפעיל ועל-חשבונו.

שמירת דינים

46. המפעיל מתחייב למלא בקפדנות את הוראות כל הדינים הרלבנטיים לביצוע העבודות ואספקת השירותים נשוא מטרת ההרשאה, לרבות חוקי מדינת ישראל וחוקי העזר העירוניים, ולמלא אחר כל ההנחיות, ההוראות והדרישות של כל רשות מוסמכת, לרבות העירייה והועדה לתכנון ולבנייה, משרד הבריאות, כיבוי אש, משטרת ישראל וכיו"ב, בקשר עם אספקת השירותים והפעלת העסקים במתקנים (ובכלל זה ההוראות המפורטות בנספח הבטיחות). המפעיל מקבל על עצמו בלבד את האחריות המלאה והבלעדית עבור תוצאות אי מילוי כל דין, הוראה או דרישה, כאמור.
47. מבלי לגרוע מכלליות האמור, המפעיל מתחייב לדאוג ולהשיג את כל הרישיונות והאישורים הנדרשים על פי כל דין להפעלת המתקנים, לרבות רישיונות עסק לכל אחד מהמתקנים לפי פריט רישוי 6.9א' ו/או 4.2ב' ו/או פריט רישוי 4.8 ו/או כל פריט רישוי אחר, לוודא שהם כולם עומדים בתוקפם במשך כל תקופת ההסכם, ולהפעיל את המתקנים בהתאם לתנאי הרישיון ובכפוף להוראות כל דין. להסרת ספק, המפעיל מצהיר כי ידוע לו כי אין בחתימת חוזה זה משום התחייבות של העירייה בקשר עם הוצאת רישיונות עסק.
48. המפעיל מתחייב להחזיק בתוקף, במשך כל תקופת ההתקשרות, את כל הרישיונות הנדרשים למתן השירותים המפורטים בחוזה זה בהתאם להוראות כל דין, לרבות אך לא רק רישיון לניהול עסק ורישיון יצרן של משרד הבריאות, ככל שנדרש. כל ההוצאות הכרוכות בקבלת כל ההיתרים, הרישיונות והאישורים הנדרשים לצורך אספקת השירותים תחולנה במלואן על המפעיל, בחידושן ובהחזקתן בתוקף, לרבות עבודות התאמה, הוצאות רישוי, היטלים, אגרות וכיו"ב.
49. עוד מבלי לגרוע מהאמור, המפעיל מתחייב לקיים, על חשבונו, את כל הוראות הדין הנוגעות לנגישות, הוראות חוק שוויון זכויות לאנשים עם מוגבלות, תשנ"ח-1998 והתקנות מכוחו, ובפרט תקנות שוויון זכויות לאנשים עם מוגבלות (התאמות נגישות לשירות), תשע"ג-2013.
50. עוד מבלי לגרוע מכלליות האמור, המפעיל ימלא בקפדנות אחר הוראות הרשויות המוסמכות, בין השאר, בקשר למניעה, גילוי וכיבוי שריפות במתחם ולפי דרישת החברה יציג אישור ממכבי אש, משטרה וכיו"ב, על מילוי הדרישות הבטיחותיות בקשר לכל עסק המתנהל במתקנים. כל מתקן הדרוש על-פי הוראות אלו יותקן ויוחזק על-חשבונו המפעיל ועל אחריותו.

הפעלת המתקנים, תחזוקת המתקנים והמתחם

51. מובהר כי המתקנים יימסרו לחזקת המפעיל במצבם as is. המפעיל יהיה האחראי הבלעדי על ניהולם, הפעלתם ואחזקתם השוטפת של המתקנים, וכן על אחזקתו השוטפת של המתחם, יחזיק אותם ואת כל התשתיות והציוד המצויים בהם במצב טוב ותקין בכל עת, ויימנע מגרימת כל נזק או קלקול למתחם ולמתקנים, כולל לתשתיותיהם והציוד המצוי בהם.
52. המפעיל יתקן לאלתר, על חשבונו, באמצעות בעלי מקצוע מורשים ומומחים בלבד, כל פגם, תקלה, ליקוי או בלאי אשר יתגלה בהם (לרבות תיקון ציוד בישול וקירור חשמלי, תיקון תקלות חשמל מים וביוב, החלפת נורות וגופי תאורה שרופים והחלפת מתקנים או פריטי ציוד שנשברו/ ניזוקו), וזאת בין אם אלו נגרמו על ידו ו/או על ידי מי מטעמו ו/או על ידי מבקרים, לקוחות, עובדים, פועלים ו/או כל צד ג' שהוא, לרבות נזקים

- הנובעים משימוש רגיל ונזקים הנובעים מבלאי סביר.
53. מבלי לגרוע מאחריות המפעיל כאמור, על המפעיל להודיע לחברה על כל פגם, תקלה או ליקוי מייד עם גילויים וכן לפרט את אופן הטיפול המוצע בהם.
54. מבלי לגרוע מיתר החובות המוטלות על המפעיל, המפעיל מתחייב לעשות שימוש סביר וזהיר בתשתיות העירוניות המשרתות את המתקנים.
55. המפעיל לא יהא רשאי לגרור ולהזיז את הפודטראקס ממקומם.
56. המפעיל מתחייב להימנע מלהניח או להחזיק מחוץ לשטח המתקנים, באופן ארעי או קבוע, חומרים, כלים, ציוד, סחורות וכד'.
57. מוצהר ומוסכם כי הריהוט במתחם ובקרבת המתקנים, בין שקיים כיום ובין שיתווסף בעתיד, מיועד לשמש את כל באי היכל התרבות ולא רק את לקוחות המתקנים. המפעיל לא יהיה רשאי להציב שולחנות ו/או כסאות מחוץ לשטח המתקנים אלא באישור מראש ובכתב של המנהל. להסרת ספק מובהר כי אין בסעיף זה כדי לגרוע מחובת המפעיל לקבל את האישור הנדרשים עפ"י כל דין לרבות חוקי העזר העירוניים להצבת כסאות ושולחנות, ואין באמור בסעיף כדי להטיל על החברה ו/או העירייה חובה לספק ריהוט או כל ציוד אחר, מסוג ובהיקף כלשהו, למתחם או למתקנים, למעט דלפק הגשה אשר יותקן בבית הקפה כמפורט בנספחים המקצועיים.
58. המפעיל יספק את השירותים בעצמו, באופן אישי וישיר, בהתאם להוראות הסכם זה על נספחיו. מבלי לגרוע מכלליות האמור, נציג מטעם המפעיל יהא נוכח באופן רציף במתחם במהלך כל שעות פעילותו.
59. בכפוף לכל דין, ימי ושעות פעילות המתקנים יהיו כדלקמן: ימים א'-ה' - בין השעות 08:00 – 22:30 יום ו' - 08:00 עד שעה לפני כניסת שבת, מוצ"ש שעה אחרי כניסת שבת ועד 22:30, וזאת בכל ימות השנה למעט: ערבי זיכרון, ערב יום כיפור, יום כיפור, וכל יום שבו החוק מחייב סגירת עסקים ככל שתידרש לכך, החכ"ל רשאית לשקול שינוי בשעות הפעילות וימי הפעילות, והכל על פי שיקול דעתה הבלעדי ובאופן שאינו חורג במידה ניכרת מהוראות הסכם זה.
60. המפעיל מתחייב שלא לערוך פעילויות ו/או אירועים כלשהם במתקנים ו/או במתחם בלא אישור המנהל מראש ובכתב/ יימנע מקיום מפעילויות ו/או אירועים אסורים במתחם.
61. המפעיל מצהיר כי ידוע לו שהמתקנים והמתחם כולו מצויים בסמיכות לשכונות מגורים, והוא מתחייב לנקוט בכל האמצעים הנדרשים על מנת להימנע ממטרדי רעש בלתי סביר, ריח, לכלוך וכל מטרד אחר.
62. המפעיל ישמור בכל עת על הסדר הציבורי במתקנים ובמתחם וימנע ונדלזים והסגת גבול. במקרה של הסגת גבול, מתחייב המפעיל לאכוף ו/או לנקוט ללא כל דיחוי בכל האמצעים הדרושים כדי לסלק את הסגת הגבול ולהרחיק את מסיג הגבול וכמו כן להודיע לחברה מיד עם היוודע לו הדבר.
63. המפעיל מתחייב שלא להשמיע מוזיקה במתקנים, במתחם או בסביבתם של אלו, אלא באישור מראש ובכתב מאת המנהל ובמועדים ובשעות שיאשר לשם כך. בכל מקרה בו תאושר השמעת מוזיקה, יעשה הדבר תוך מניעת רעש לסביבה והתחשבות בבאי המתחם ובדיירים הסובבים, ובנוסף, המפעיל יחוייב לשלם בעצמו עבור תמלוגים/זכויות יוצרים לכל אדם או גוף הזכאי לכך על פי דין. ככל שחכ"ל ו/או העירייה ו/או מי מטעמן יחוייב בחיוב כלשהו בגין הפרה של האמור, יישא המפעיל בתשלום בעצמו או ישפה אותם, לפי קביעתם, ללא כל דיחוי ולאחר קבלת דרישה ראשונה לכך, בכל הוצאה שתהיה למי מהם בקשר עם דרישה ו/או תביעה לרבות הוצאות ניהול ההליך, לרבות שכ"ט עו"ד.
64. המפעיל ימנע כל מפגע שעלול לסכן חייו, בטחונו, בריאותו, רכושו או נוחותו של אדם במתחם.
65. המפעיל יבטיח בכל עת את קיומה של דרך מהירה, נוחה ופנויה ממכשולים לרכב ביטחון (אמבולנס וכו').

66. המפעיל מתחייב לשמור על חזות מטופחת של המתקנים ושל המתחם, על שלמותם וניקיונם מפסולת ולכלוך בכל עת, והוא יתחזק אותם באופן קבוע. במקרה שהמפעיל לא פעל כאמור, החכ"ל תהא רשאית לבצע את עבודות הניקיון, כולן או מקצתן, בעצמה או באמצעות אחרים ולחייב את המפעיל בהוצאות הניקיון והוא ישלמן במלואם ובאופן מיידי בתוספת 15% תקורה.
67. לצורך הבטחת ניקיון המתחם, המפעיל יציב בסביבת המתקנים, על חשבונו, כלי אצירה לפסולת מסוג ובמספר להנחת דעתה של העירייה. ככל שיידרש ע"י העירייה, המפעיל ידאג לפינוי הפסולת מהמתחם (כולה או חלקה), וזאת בכפוף לכל דין ובפרט חוקי העזר העירוניים שיהיו בתוקף במועדי הפינויים.
68. המפעיל חייב לדאוג בעצמו ועל חשבונו לריקון בור השומן. המפעיל יידרש להציג בפני העירייה דו"ח בדיקת מפריד שומנים ביחס לכלל המתקנים אחת לחצי שנה או בכל מועד אחר שיוסכם עליו בכתב עם העירייה. הבדיקות הללו יבוצעו על ידי המפעיל ועל חשבונו הבלעדי.
69. במשך כל תקופת ההסכם, המפעיל לא יגיש בעצמו או באמצעות מי מטעמו לאישור רשויות התכנון המוסמכות, מסמכים כלשהם בדבר קבלת היתר בניה ו/או הקלה ו/או אישור שימוש חורג מתכנית בניין העיר ו/או ייזום תכנית בניין עיר חדשה בקשר עם המתקנים ו/או מסמכים הקשורים לשינוי תכנוני כלשהו בקשר עם המתחם.
70. המפעיל לא יציג את עצמו, או את מי מטעמו כעובד/ נציג של החברה/ העירייה, ולא יוציא הוצאות כלשהן "בשם" או "עבור" החברה (ואם יפעל כאמור, לא יהא זכאי לכל החזר או תמורה בגין הוצאות מעין אלו, וזאת מבלי לגרוע מיתר הוראות ההסכם).
71. המפעיל יפעיל מערך שירות לקוחות וינהל מערך משלוחים, כמקובל בבתי אוכל דומים.

הוראות בנוגע למוצרי המזון והמשקאות שיימכרו במתקנים

72. כל המתקנים יפעלו במתכונת התפעולית כפי שתותר ברישיונות העסק שיוצאו ע"י המפעיל ובאחריותו הבלעדית. מבלי לגרוע מהאמור, וככל הידוע לחכ"ל, ניתן יהיה להפעיל את המתקנים במתכונת הקבועה בפריט 4.2 ב' לתוספת בצו רישוי עסקים (עסקים טעוני רישוי), תשע"ג-2013, ואולם זאת בכפוף לעמידה בכל הוראות הדין ובכל הנחיות ותנאי מחלקת רישוי עסקים של העירייה. בכל מקרה מודגש כי החכ"ל ו/או העירייה אינן מתחייבות להתרת מתכונת תפעולית כלשהי, והמפעיל לא יהא רשאי להעלות כלפיהן כל טענה או דרישה בעניין, לרבות טענות הנוגעות למצגים, להסתמכות וכו'.
73. התמהיל הקולינרי של האוכל המוגש במתקנים ייקבע ע"י המפעיל, בכפוף לתיאום עם המנהל וקבלת אישורו מראש ובכתב. בכל מקרה מובהר כי מטבח בית הקפה יהיה חלבי. המפעיל אינו רשאי לשנות בעצמו את התמהיל הקולינרי המוסכם, וככל שיייוכח כי יש מקום לשינוי בתמהיל זה (מבחינת היתכנות כלכלית או רצון ציבורי), הוא יהא רשאי לפנות למנהל לצורך קבלת אישורו, מראש ובכתב, לשינוי כאמור, ובכל מקרה הכרעת המנהל תחייב את המפעיל מבלי שתעמוד לו כל טענה ו/או דרישה בקשר אליה.
74. להסרת ספק מובהר כי החכ"ל תהא רשאית להורות לזוכה להימנע ממכירת מוצרים מסויימים אשר לפי שיקול דעתה הבלעדי אינם תואמים את אופי המתחם או שמכירתם עלולה לעודד חשש לביטחון ובריאות הציבור.
75. כלל המתקנים יופעלו במתכונת כשרה, וכל מוצרי המזון והמשקאות יהיו כשרים, הכל בהתאם לתעודות כשרות שהמפעיל יהא אחראי לקבלתן בטרם תחילת הפעלת המתקנים.
76. המפעיל מצהיר בזאת כי המזון והמשקאות שיימכרו במתקנים יהיו בהתאם לרישיונות שיקבל ומתחייב שלא לחרוג מהוראות הרישיונות.

77. המפעיל מתחייב כי כל מוצרי המזון והמשקאות שיימכרו במתקנים יהיו טריים, באיכות גבוהה ובכמות מספקת, ומתחייב לחדש את מלאי המוצרים מידי יום וכן במהלך היום ככל שיידרש.
78. המפעיל מתחייב לשמור את מלאי המוצרים בתנאים נאותים על פי כל דין ועל פי דרישת כל רשות מוסמכת.
79. המפעיל מתחייב למכור את מוצרי הבסיס המפורטים להלן במחירים המפוקחים המפורטים להלן, וזאת בנוגע לבית הקפה בלבד: בקבוק מים מינרליים חצי ליטר - 5 ש"ח; אספרסו קצר - 6 ש"ח; ארטיק קרח - 3 ש"ח. כל עדכון למחירים המפוקחים הנ"ל ייקבע בהסכמה בין המפעיל לבין המנהל.
80. המפעיל מתחייב, ביחס ליתר המוצרים שיימכרו במתקנים, לגבות מחירים מקובלים בשוק ולהימנע מהפקעת מחירים.
81. במשך כל תקופת ההתקשרות, המפעיל יציב במקום בולט בכל אחד מהמתקנים תפריט המפרט את מוצרי המזון והמשקאות הנמכרות באותו מתקן ואת מחיריהם.

איסור על ביצוע שינויים

82. המפעיל מתחייב שלא לבצע, או להרשות לבצע, כל שינוי מעבר למותר בהסכם זה במפורש, פנימי או חיצוני, במתקנים ו/או בתשתיות ו/או במתחם, ובכלל זה לא להוסיף תוספות, להרוס או לשנות, או להסיר כל חלק מהם, לרבות כל מתקן או מבנה או שלט (להלן – "שינויים"), ללא אישור המנהל מראש ובכתב.
83. מבלי לגרוע מהאמור, כל שינוי כאמור יבוצע על פי כל רישיון או היתר הדרושים על פי דין, על חשבונו של המפעיל בלבד ועל אחריותו הבלעדית, וזאת באופן שלא יגרום מטרד לתושבים הסמוכים.
84. בוצעו שינויים כאמור, תהא החברה זכאית בסוף תקופת ההתקשרות ולפי שיקול דעתה הבלעדי, לדרוש מהמפעיל לסלקם על חשבונו, כולם או חלקם, ולהחזיר את המצב לקדמותו, או לחלופין להותירם, ובמקרה כאמור הם יעברו לחזקתה ולבעלותה בלא שהמפעיל יהא זכאי לקבלת תמורה.
- מוצהר ומוסכם כי החברה אינה חייבת בביצוע תיקונים ו/או השקעות כלשהם במתחם, וזאת אף אם תקבל מענקים מהגורמים המוסמכים, ולמפעיל לא תהיה כל זכות או טענה ביחס לכך. ואולם, אין באמור כדי לגרוע מזכותה של החברה לבצע, בכל עת, שינויים ותיקונים במתקנים ובמתחם, לפי שיקול דעתה הבלעדי, ובכלל זה להציב מבנים ומתקנים, ציוד ומטלטלין וכיו"ב - ולמפעיל לא תהא כל זכות התנגדות לכך, אף אם הדבר יחייב צמצום זמני של ההרשאה.

שיווק ופרסום

85. על המפעיל חלה האחריות הבלעדית לשווק את המתחם והמתקנים באתר ייעודי, בפלטפורמות חברתיות ובעמודי תוכן ייעודיים של המתחם בכל פלטפורמה (אינסטגרם, פייסבוק, טיק טוק).
86. המפעיל יקים וינהל מועדון לקוחות עם פרטי לקוחות וידאג לדיוור ישיר בנוגע למבצעים והטבות מיוחדות, בכפוף לכל דין.
87. המפעיל יסייע לחברה הכלכלית ו/או לעירייה לשווק את המתחם בפלטפורמות העירוניות השונות כגון: רשתות חברתיות, שלטי חוצות ויתר הפלטפורמות העומדות לרשותה, וכן ישתף עמה פעולה ביצירת תוכן שיווקי משותף לקידום המתחם בפלטפורמות השונות של העירייה.
88. מובהר כי החברה תהא רשאית לפרסם את שם המפעיל, וכן את המותג או כל סמל מסחרי שהוא עושה בו שימוש בכל פרסומיה בפלטפורמות השונות.

שילוט

89. המפעיל מתחייב לא לתלות, להתקין או לצייר כל שלטים או סימנים או אמצעי פרסום כלשהם במתקנים, במתחם ובכל מקום אחר בתחום שיפוטה של העירייה בלא לקבל את אישור המנהל מראש ובכתב.
90. המפעיל יהא האחראי הבלעדי לוודא כי הצבת השילוט, לאחר קבלת אישור המנהל מראש ובכתב, תיעשה בהתאם להוראת כל דין, לרבות חוקי עזר, וכן בהתאם להנחיות העירייה. מבלי לגרוע מהאמור, המפעיל מתחייב לקבל אישור קונסטרוקטור (ובמידה ומדובר בשילוט מואר גם אישור חשמלאי מוסמך).
91. המפעיל ישא באופן בלעדי בכל התשלומים הכרוכים בהכנת ו/או הצבת השילוט לרבות אגרת שילוט.

הסבת זכויות והתחייבויות

92. המפעיל לא יהא רשאי להסב ו/או להמחות זכויותיו ו/או חובותיו על פי הסכם זה ו/או להעביר את ביצוע ההתחייבויות הנובעות ממנו לצד שלישי כלשהו (לרבות לא לזכיון או כל ספק משנה אחר), אלא אם קיבל את אישורו המוקדם של המנהל מראש ובכתב.
93. הסכמת המנהל כאמור לעיל, איננה מטילה חבות כלשהי על החברה ו/או המנהל ואין היא פוטרת את המפעיל מאחריותו והתחייבויותיו לפי החוזה ולפי כל דין, והמפעיל יישא באחריות מלאה לכל מעשה או מחדל של מספקי השירותים בפועל, באי כוחם ועובדיהם.

הוראות לגבי העסקת עובדים

94. המפעיל מתחייב להעסיק, על חשבונו, עובדים כשירים, מקצועיים ואחראים, במספר הדרוש לשם אספקת השירותים במועדים הקבועים בהסכם זה, ובכפוף לאמור במפרט השירותים ובאמנת השירות. בעבודה שלביצועה יש צורך ברישום, רישיון, הסמכה או היתר לפי כל דין, חייב המפעיל להעסיק רק מי שרשום או בעל רישום, הסמכה או היתר, כאמור.
95. המפעיל יעסיק עובדים אך ורק בהתאם להוראות חוק שירות התעסוקה, התשי"ט-1959 ובשום מקרה לא יהיה המפעיל רשאי להעסיק עובדים שאינם בעלי אזרחות ישראלית, אלא אם יש בידיהם אישור עבודה כחוק בישראל.
96. המפעיל מתחייב לקיים בכל עת הוראות כל דין לרבות חוק, חוזה קיבוצי וצווי הרחבה, בקשר להעסקת העובדים, רווחתם, נוחותם ובטיחותם.
97. המפעיל מתחייב לוודא כי כלל עובדיו עוברים כל הדרכה הנדרשת עפ"י דין טרם תחילת עבודתם במתקנים, לרבות הדרכת בטיחות המזון, הדרכת כללי בטיחות בעבודה, הדרכת שימוש בציוד כיבוי אש.
98. המפעיל ישלם בעד כל עובדיו, את כל התשלומים הסוציאליים המשתלמים ע"י המעביד, כל התשלומים שמעביד חייב בניכויים משכר עובדיו וכן תשלומים אחרים בהם חייב המעביד על פי חוק וביטוח סוציאלי בשיעורים המקובלים על ידי ארגון העובדים המייצג את המספר הגדול ביותר של העובדים במדינה באותו ענף.
99. המפעיל מצהיר כי קרא את הנספח לחוזה המכיל סעיפים מחוק עבודת נוער, התשס"א – 2000, והוא מתחייב לנהוג בהתאם לחוק זה. כן מצהיר המפעיל כי הובהר לו כי הפרת סעיף מסעיפים אלו על ידו כמזה כהפרת החוזה מצדו לכל דבר ועניין.
100. עוד מצהיר המפעיל כי הוא עומד בתנאים הקבועים בחוק עובדים זרים (איסור העסקה שלא כדין והבטחת תנאים הוגנים), התשנ"א – 1991, ובחוק שכר מינימום, התשמ"ז – 1987, לצורך התקשרות עם החברה בחוזה זה, וכי כראיה חתם על תצהיר בנוסח המצורף למסמכי המכרז והמהווה חלק בלתי נפרד מחוזה זה.

101. המפעיל ימציא למנהל ביחס לכל עובד ועובד, בטרם תחילת העסקתו לצורך אספקת השירותים, אישור ממשטרת ישראל בהתאם להוראות סעיף 3 לחוק למניעת העסקה של עברייני מין במוסדות מסוימים, תשס"א-2001. המפעיל ימציא אישור כאמור גם בהתייחס לכל מועסק חדש ו/או נוסף של המפעיל בקשר עם מתן השירות, כתנאי להעסקתו. למניעת ספק, המפעיל לא יוכל להעסיק במסגרת הסכם זה עובד כלשהו למתן השירותים שלא נתקבל לגביו אישור כאמור ממשטרת ישראל. המפעיל מצהיר כי חתם על ההתחייבות המצורפת כנספח להסכם זה ומתחייב לפעול על פיה.

היעדר יחסי עובד-מעביד

102. מוסכם ומוצהר בין הצדדים מפורשות כי המפעיל מבצע את שירותיו כלפי החברה כקבלן עצמאי, ולא מתקיימים בינו ו/או מי מעובדיו לבין החברה יחסי עובד ומעביד, והם לא יהיו זכאים לכל תשלום ו/או זכויות ו/או הטבה סוציאלית ו/או פיצוי שהם המגיעים עפ"י כל דין ו/או נוהג לעובד ממעבידו.
103. המפעיל מצהיר ומסכים, כי אם, על אף האמור לעיל, יתבע בעצמו ו/או מי מעובדיו מסיבה כלשהי, זכויות מכח יחסי עובד מעביד, למרות כוונת הצדדים שבאה לידי ביטוי מפורש בהסכם זה, ואם ייקבע כתוצאה מכך כי רואים את העסקת המפעיל ו/או מי מעובדיו כהעסקת עובד, הרי מוסכם ומותנה בזאת בין הצדדים כי התשלומים ששולמו ו/או ישולמו למפעיל ו/או למי מעובדיו כעובד בגין מתן השירותים בהתאם להסכם זה, יחושבו על פי הקבוע לעניין זה לגבי עובדי החברה בתפקיד ובדרגה דומים ככל האפשר, ובאין תפקיד זהה או דומה כאמור, יחושבו התשלומים בהתאם לקבוע לעניין זה בהסכמי העבודה הקיבוציים החלים על עובדים מסוג זה או מסוג דומה או בהעדר הסכם כאמור, לפי הסכם העבודה הקיבוצי הקרוב לעניין.
104. במקרה של תביעה כאמור, המפעיל מתחייב להשיב לחברה תוך 30 יום מהמועד בו ייקבע כי הינו ו/או עובד עובד שכיר של החברה את כל התשלומים העודפים שקיבל מהחברה במשך כל התקופה שעד לאותו מועד מעבר למשכורת שהייתה משולמת לו כעובד שכיר, בהתאם לאמור לעיל, לרבות את המע"מ ששולם לו על בסיס ההנחה המוסכמת כי הגיש את שירותיו כעצמאי.
105. במקרה של תביעה כאמור, בין אם ביוזמת המפעיל ובין אם ביוזמת מי מעובדיו, המפעיל מתחייב לשפות את החברה על כל סכום בו תחויב לכל גורם כתוצאה מהקביעה כי הגיש את שירותיו לחברה כעובד ולא כקבלן עצמאי, לרבות תשלומים למוסד לביטוח לאומי, מס הכנסה וכיו"ב, וכן יפצה את החברה בגין כל הוצאה, לרבות הוצאה משפטית שתהיה כרוכה בדרישה או תביעה להכרה בה כעובד או הוצאה הנובעת ממנה.
106. כל סכום עודף שהמפעיל יהא חייב בהשבתו כאמור לעיל ישא הפרשי הצמדה וריבית חודשית צמודה עפ"י חוק פסיקת ריבית והצמדה, וזאת החל מהמועד בו שולם ועד למועד השבתו לחברה.
107. במקרה של תביעה כאמור, החברה תהא זכאית לקזז סכומים עודפים אלו כנגד כל סכום שיגיע למפעיל מהחברה עפ"י תנאי ההתקשרות או עפ"י החלטת ערכאה שיפוטית.

תשלום תמורה לחברה

108. בתמורה לקבלת ההרשאה עפ"י הסכם זה ובנוסף לקיום כלל התחייבויותיו בהסכם, מתחייב המפעיל לשלם לחברה תמורה כדלקמן (להלן – "תשלומי המפעיל")-
- 108.1. תשלום חד פעמי בגובה הסכום המופיע בהצעת המפעיל במכרז. תשלום זה מהווה השתתפות בחלק מההשקעות הראשוניות במתקנים ובתשתיות בהן נושאות העירייה וחכ"ל והוא ישולם בתוך 30 ימים ממועד חתימת ההסכם.
- 108.2. דמי הרשאה חודשיים שסכומם ייקבע בהתאם לחלופות המפורטות להלן-

- 108.2.1. עד מחזור חודשי של 400,000 ₪ לא כולל מע"מ (במצטבר לכלל המתקנים)- דמי ההרשאה יעמדו על סכום קבוע בגובה 24,000 ₪ בתוספת מע"מ ובתוספת הפרשי הצמדה הנובעים מעליית שיעור מדד המחירים לצרכן בהתאם לשיעור המדד הידוע במועד כל תשלום בהשוואה למדד הידוע במועד חתימת ההסכם (להלן – "מדד הבסיס"). להסרת ספק, לא יילקחו בחשבון הפרשי הצמדה הנובעים מירידת שיעור המדד בהשוואה למדד הבסיס, ובכל מקרה דמי ההרשאה החודשיים לא יפחתו מ-24,000 ₪ בצירוף מע"מ.
- 108.2.2. מעל מחזור חודשי מעל 400,000 ₪ לא כולל מע"מ (במצטבר לכלל המתקנים)- דמי ההרשאה יהיו בגובה 7% + מע"מ מהמחזור החודשי כפי המופיע בדו"ח מבוקר שנערך ונחתם ע"י רואה החשבון של המפעיל.
109. המפעיל מתחייב לשלם לחברה את דמי ההרשאה באופן שוטף ורציף עד לסיום תקופת ההסכם, וזאת ללא כל תלות בשימוש במתקנים.
110. על אף האמור לעיל מובהר כי המפעיל לא יידרש לשלם דמי הרשאה עבור 90 הימים הראשונים שלאחר חתימת ההסכם (דהיינו תקופות ההיערכות מחוץ לתחום ההרשאה ובתוכו), וזאת גם במקרה שבו יחל בהפעלת המתקנים בטרם חלוף 90 יום כאמור.
111. מועד תשלום דמי ההרשאה החודשיים יהא כדלקמן-
- 111.1. ביום הראשון בכל חודש קלנדרי במהלך תקופת ההתקשרות, המפעיל ישלם לחברה סך של 24,000 ₪ בתוספת מע"מ והפרשי הצמדה כמפורט בסעיף 108.2.1 דלעיל. להקלת הגביה, במעמד החתימה על ההסכם יפקיד המפעיל בידי החברה את ההמחאות המעותדות הנדרשות לכל תקופת ההסכם, ואולם מודגש כי רק פירעון ההמחאה ייחשב לתשלום בפועל.
- 111.2. ביום ה-5 בכל רבעון במהלך תקופת ההתקשרות, ימציא המפעיל לחברה דו"ח מבוקר ערוך וחתום ע"י רואה החשבון שלו, המפרט את המחזורים החודשיים (במצטבר לכלל המתקנים) ביחס לרבעון הקודם, וככל והם גבוהים מ-400,000 ₪ לא כולל מע"מ (כולם או חלק מהם), ישלם המפעיל לחכ"ל עד ליום ה-10 בכל רבעון את הפרשים הנובעים מיישום סעיף 108.2.2 דלעיל. בנוסף, עד ליום ה-10 בינואר בכל שנה, ימציא המפעיל לחברה דו"ח הכנסות שנתי ערוך וחתום ע"י רוח"ח, המפרט את המחזור השנתי ביחס לשנה החולפת בחתך חודשי. להסרת ספק מובהר כי החברה תהא רשאית לדרוש הבהרות ביחס לדו"חות הנ"ל ואו להעמידם לבחינה חשבונאית עצמאית מטעמה, והמפעיל יידרש לשתף עמה פעולה ולפעול בהתאם להנחיותיה.
112. במקרה שבו המפעיל יממש את האופציה הנתונה לו להארכת ההתקשרות, המפעיל ישלם לחברה דמי הרשאה חודשיים בשיעורים המפורטים לעיל בתוספת 5% לכל שנה, דהיינו- בשנת ההארכה הראשונה דמי ההרשאה יעמדו ע"ס 25,200 ₪ בתוספת מע"מ והפרשי הצמדה הנובעים מעליית שיעור המדד במועד התשלום בהשוואה למדד הבסיס (עד מחזור חודשי של 400,000 ₪ לא כולל מע"מ) או בשיעור של 7.35% מהמחזור בתוספת מע"מ (מעל מחזור חודשי של 400,000 ₪ לא כולל מע"מ). ב-11 חודשי ההארכה הנותרים, דמי ההרשאה יעמדו ע"ס 26,420 ₪ בתוספת מע"מ והפרשי הצמדה הנובעים מעליית שיעור המדד במועד התשלום בהשוואה למדד הבסיס (עד מחזור חודשי של 400,000 ₪ לא כולל מע"מ) או בשיעור של 7.7% מהמחזור בתוספת מע"מ (מעל מחזור חודשי של 400,000 ₪ לא כולל מע"מ).
- למען הסר ספק, יתר הוראות ההסכם בנוגע לדמי ההרשאה יחולו גם על התקופה/ות המוארכת.

113. כנגד ביצוע תשלומי המפעיל, יקבל המפעיל מאת החברה חשבונית מס כדין. החברה תנכה מהתשלום שיועבר אליה כל ניכוי המתחייב על פי כל דין.
114. מוסכם ומוצהר בזאת במפורש כי המפעיל לא יהיה זכאי להפחתה בתשלומי המפעיל ו/או להחזר של כל חלק מהם ששולם לחברה, במקרה בו יסתיים ההסכם בטרם סיום תקופת ההתקשרות ו/או תיווצר פגיעה בהכנסות המפעיל ו/או פגיעה בהיקף ההרשאה ו/או בפעילויות המותרות במתקנים, למעט במקרים שבהם יחול "כח עליון" המונע לחלוטין את הפעלת המתקנים. מקרים אלו ייקבעו לפי שיקול דעתו הבלעדי של המנהל ובכפוף לכך שלא היה ביכולתו של המפעיל למנוע או לצמצם את הנזק שנגרם.
115. כן מודגש כי תשלומי המפעיל אינם כוללים את כל ההוצאות, הקיימות והעתידיות, הנדרשות לאספקת השירותים ולמילוי כלל ההתחייבויות על פי ההסכם ויתר מסמכי המכרז, בין אלו הצפויות מראש ובין אלו שאינן צפויות מראש, אשר תחולנה במלואן על המפעיל. המפעיל מתחייב לשלם בעצמו ועל חשבונו את כל ההוצאות, ישירות או עקיפות, מכל מין וסוג שהוא, שיוצאו על ידי המפעיל ו/או על ידי מי מטעמו, לרבות עלויות רישוי והיתרים, עלויות ציוד, ריהוט, כוח אדם, חומרים, ביטוחים, ניקיון, שכר עובדים, הוצאות נסיעה וכיו"ב.
116. בנוסף, המפעיל ישלם, החל ממועד חתימת ההסכם, את כל המיסים, דמי ארנונה, האגרות, היטל שמירה וכל היטל אחר, דמי רישוי ורשיונות, אגרת פסולת עודפת, אגרה עבור היתר שולחנות וכסאות, וכל תשלום חובה אחר מכל מין וסוג שהוא, החלים, המוטלים ואשר יוטלו בעתיד על אספקת השירותים וביצוע העבודות ו/או על המתחם ו/או העסקים המנוהלים בו, לרבות אגרות, מס עסקים, מס שלטים וכן כל תשלום חובה/אחר שיוטל בעתיד וחל ברגיל על מחזיק ו/או שוכר, כולל תשלומים עבור צריכות המים והחשמל על פי מוניים ייעודיים שיותקנו על חשבון המפעיל ובאחריותו, בתיאום מול הרשויות המוסמכות.
117. מבלי לגרוע מכלליות האמור, המפעיל ידווח לעירייה, לתאגיד המים והביוב, לחברת החשמל ולכל רשות מוסמכת אחרת על קיומו של הסכם זה לצורך העברת החשבונות על שם המפעיל. ככל ולא ניתן להתקין מוניים ראשיים ע"ש המפעיל, ידאג המפעיל להזמנת והתקנת מוני משנה, על חשבון המפעיל ובתיאום עם המנהל. במקרה כאמור המפעיל יחויב לשלם את תשלומי המים ו/או החשמל בהתאם לקריאות מוני המשנה כסדרם ובמועדם.
118. המפעיל מתחייב להציג בפני המנהל, מדי פעם בפעם, על-פי דרישתו, את כל הקבלות והאישורים המעידים כי התשלומים הנדרשים כאמור שולמו על-ידו לרשויות.
119. המפעיל מתחייב לשלם את דמי ההרשאה ויתר התשלומים החלים עליו במלואם ובמועדם. בכל מקרה של עיכוב/ פיגור בפירעון תשלום כלשהו, יחויב המפעיל בתשלום ריבית בשיעור המקסימלי הנהוג בבנק לאומי לישראל בע"מ בגין משיכות יתר חריגות - וזאת מבלי לגרוע מיתר הזכויות והסעדים העומדים לחברה לפי הוראות ההסכם והדין.

ערבות לקיום ההסכם

120. להבטחת מילוי התחייבויותיו על פי ההסכם זה, ימציא המפעיל לחברה במועד חתימת הסכם זה ערבות בנקאית בלתי מותנית בנוסח המצורף להסכם ובסכום ובתנאים הנקובים שם. (להלן בסעיף זה - "הערבות" או "ערבות הביצוע"). לא תתקבל ערבות דיגיטלית.
121. הערבות תהיה צמודה למדד ותוקפה יהיה למשך כל תקופת ההסכם בתוספת 60 ימים ממועד סיום ההתקשרות.

122. הערבות תשמש כבטחון לקיום ולמילוי מדויק של כל הוראות ההסכם, לרבות חובת המפעיל לשלם לחברה את דמי ההרשאה במלואם ובמועד. מבלי לפגוע בכלליות האמור לעיל תשמש הערבות להבטחה ולכיסוי של:

- 122.1. כל ההוצאות והתשלומים הקשורים במישרין ובעקיפין למפעיל שהחברה עלולה להוציא או לשלם או להתחייב בהם בקשר עם הסכם זה.
- 122.2. כל הוצאות התיקונים, ההשלמות ו/או שיפוצים אשר החברה תשא בהן, וכל נזק והפסד העלול להיגרם לחברה או למי מטעמה עקב ביצוע הפעולות הנ"ל.
- 122.3. בכל מקרה כאמור תהא החברה רשאית לגבות את סכום הערבות, כולו או מקצתו, בפעם אחת או במספר פעמים, ולהיפרע מתוכו לגבי הנזקים, ההפסדים, ההוצאות והתשלומים כאמור. חולטה הערבות כולה או מקצתה יהיה המפעיל חייב להשלים תוך 7 ימים את הערבות כך שתהא במלוא הסכום הקבוע לעיל.

פיצויים מוסכמים

123. מבלי לגרוע מזכותה של החברה לקבלת שיפוי ו/או פיצוי מהמפעיל בהתאם לכל דין תהיה רשאית החברה לחייב את המפעיל בפיצוי מוסכם ומוערך מראש למקרה עבור כל אחד מהמקרים המפורטים להלן:

- 123.1.1. בגין איחור בפינוי המתקנים ו/או המתחם ו/או כל חלק מהם במועד סיום תקופת ההסכם מכל סיבה שהיא – 3,000 ₪ + מע"מ לכל יום איחור.
- 123.1.2. בגין הפרת התחייבות המפעיל בנושא שמירת הניקיון - סך של 1,000 ₪ + מע"מ לכל יום.
- 123.1.3. בגין מכירת מוצר בסיס במחיר גבוה מהמחיר המפורט בהסכם ביחס לאותו מוצר- סך של 200 ₪ + מע"מ לכל מוצר.
- 123.1.4. בגין כל הפרה אחרת שלא תוקנה בתוך 3 ימים ממועד משלוח דרישה בכתב מאת המנהל- סך של 500 ₪ + מע"מ לעל יום.

124. המפעיל מצהיר כי כל הסכומים המפורטים לעיל משקפים את סכומי הפיצוי הראויים בגין הנזקים הצפויים כתוצאה מההפרות המפורטות לעיל.

125. המפעיל מתחייב לשלם לחברה את הסכומים המפורטים לעיל כפיצוי מוסכם ומוערך מראש באופן מיידי והחברה תהיה זכאית לנכות את סכום הפיצוי המוסכם מכל תשלום שיגיע למפעיל ו/או מערבות הביצוע בהתאם לשיקול דעתה. למניעת ספקות, ניכוי הפיצויים המוסכמים כאמור לעיל מהתשלומים המגיעים לחברה לא ישחררו את המפעיל מקיום התחייבויותיו במועדן ובשלמותן.

אחריות המפעיל לנזקים

126. המפעיל יהא אחראי אחריות מלאה ומוחלטת לכל ובגין כל תאונה, מחלה, נכות, חבלה, או נזק או אובדן, איזה שהוא, בלי יוצא מן הכלל (להלן ייקראו – "נזק"), שייגרמו לחברה ו/או למפעיל ו/או לעובדיהם ו/או שלוחיהם ו/או למי שבא מטעמם ו/או לאדם אחר כלשהו ו/או למבקרי המתקנים ו/או המתחם, לגוף ו/או לרכוש, לרבות נזקים לצדדים שלישיים, בשל מעשה או מחדל, מכל מין וסוג שהוא, של המפעיל ו/או כל מי שבא מטעמו בקשר ובכל הנובע, במישרין או בעקיפין, מביצוע העבודות ו/או מתן השירותים ו/או כל הכרוך בעבודות ובשירותים, הקשורים במישרין או בעקיפין בביצוע התחייבויות המפעיל על פי הסכם זה. בכלל זה יהא המפעיל אחראי כלפי כל צד שלישי לפי פקודת הנזיקין (נוסח חדש), או לפי כל חוק אחר. המפעיל יפצה וישפה את החברה ו/או את הניזוקים(ים), על חשבונו והוצאותיו, בגין כל תביעה שתוגש נגדם בקשר לכך, ובכל דמי הנזק ו/או הפיצוי שיגיע לו(הם/הם), לרבות בגין הוצאות החברה ושכ"ט עו"ד.

127. המפעיל משחרר לחלוטין ומראש את החברה, עובדיה, שלוחיה ואת מי שבא מטעמה מכל אחריות וחבות לכל ובגין כל תאונה, מחלה, נכות, חבלה, נזק כספי או נזק או אבדן ו/או קלקול לגוף או לרכוש כנייל שאירעו כתוצאה מהאמור לעיל לכל אדם, לגוף ו/או לרכוש, בכל עילה שהיא.
128. המפעיל מתחייב לשלם כל דמי נזק או פיצוי המגיעים על פי דין לעובד או לכל אדם הנמצא בשרותו כתוצאה מתאונה או נזק כל שהוא תוך כדי מתן השירותים ו/או ממעשה או מחדל הקשורים, במישרין או בעקיפין, בביצוע התחייבויות המפעיל על פי הסכם זה. המפעיל יפצה וישפה את החברה בגין כל תשלום שתחויב לשלם כתוצאה מאי קיום התחייבותו כאמור.
129. אחריותו של המפעיל כאמור לעיל תחול גם לגבי מקרים אשר יתגלו לאחר תום תקופת ההסכם.
130. החברה תהא רשאית לעכב תשלומים למפעיל בגובה הסכומים אשר יהיו נושא לתביעה כנגד המפעיל בגין נזק או אבדן כאמור בפרק זה, עד אשר תיושבנה תביעות אלה באופן סופי ומוחלט לשביעות רצון החברה.

ביטוח

131. חובת השתתפות בעלויות הביטוח של העירייה:

למען הסר ספק, העירייה תדאג לרכוש את הביטוחים הבאים עבור הפודטראק: ביטוח חובה (לפי פקודת ביטוח רכב מנועי), ביטוח אחריות כלפי צד ג' לגבי השימוש ברכב, ביטוח רכוש (מקיף) לרכב הפודטראק.

הזוכה במכרז מחויב לשאת במלוא עלות הפרמיה של כל הביטוחים המפורטים לעיל ביטוח חובה, צד ג', ורכוש וזאת לכל תקופת ההתקשרות במכרז.

מנגנון ההחזר (שיפוי): חיוב והחזר: העירייה תשלם את דמי הביטוח ישירות לחברת הביטוח או לגורם המבטח. לאחר מכן, הרשות תחייב את הזוכה בסכום המדויק של הפרמיה ששולמה.

מועד התשלום: התשלום על ידי הזוכה יבוצע כנגד הצגת אסמכתא מתאימה (כגון חשבונית או דרישת תשלום מטעם העירייה) ובתוך 30 ימים ממועד קבלת הדרישה.

הצמדה וריבית פיגורים: איחור בתשלום כאמור יחייב את הזוכה בריבית פיגורים והצמדה כחוק, מיום הדרישה ועד יום התשלום בפועל.

זכות קיזוז: העירייה שומרת לעצמה את הזכות המלאה לקזז את עלויות הביטוח שלא שולמו על ידי הזוכה מכל תשלום או ערבות המוחזקים אצלה מטעם הזוכה.

אין באמור בסעיף זה כדי לגרוע מחובת הזוכה לרכוש על חשבונו, ובאופן עצמאי, את כל הביטוחים הנדרשים לפי למכרז זה וכמפורט בהמשך הסעיף.

על המפעיל להמציא לידי החברה והעירייה אישור קיום ביטוחים בהתאם לנוסח המפורט בנספח 4' הכולל את הביטוחים המפורטים להלן:

- 131.1. **ביטוח רכוש** וכן ציוד נלווה בבעלותו ו/או באחריותו של המפעיל, במלוא ערכם, מפני אבדן או נזק עקב הסיכונים המקובלים בביטוח אש מורחב לרבות אש, עשן, ברק, התפוצצות, רעידת אדמה, סערה וסופה, שיטפון, נזקי נוזלים והתבקעות צינורות, פגיעה על ידי כלי רכב, פגיעה על-ידי כלי טיס, שביתות, פרעות, נזק בזדון, וכן פריצה.
- הביטוח כאמור כולל ויתור על זכות התחלוף כלפי החברה, העירייה, עובדיה, מנהליה ובלבד שהויתור על זכות התחלוף כאמור לא יחול לטובת אדם שגרם לנזק בזדון.

כמו כן, תכלול הפוליסה ביטוח אבדן תוצאתי המבטח אבדן רווחים ודמי שכירות בשל נזק שנגרם לרכוש המבוטח לעיל עקב הסיכונים המפורטים לעיל, וזאת למשך תקופת שיפוי מינימלית של 6 חודשים. הביטוח יכלול ויתור על תחלוף כנזכר לעיל.

מוסכם, כי המפעיל רשאי שלא לערוך ביטוח אבדן תוצאתי כאמור לעיל, במלואו או בחלקו, אולם האמור בדבר ויתור על תחלוף להלן יחול כאילו נערך הביטוח כאמור במלואו.

131.2. ביטוח אחריות כלפי צד שלישי לכיסוי אחריותו של המפעיל על פי דין, בגין אובדן ו/או נזק העלולים להיגרם לצד שלישי, לרבות ומבלי לגרוע מכלליות האמור, החברה והעירייה.

הביטוח אינו הגבלה בדבר חבות הנובעת מהרעלה, כל דבר מזיק במאכל או במשקה המוגש ככיבוד במקום, זיהום תאונתי פתאומי, נזק לרכוש שהמבוטח או כל אדם אחר בשירותו פועלים או פעלו בו ו/או עליו שלא במישרין בעת קרות מקרה הביטוח, חבות המבוטח בגין קבלנים, קבלני משנה ועובדיהם, תביעות תחלוף מצד המוסד לביטוח לאומי.

הביטוח מורחב לשפות את העירייה, בכפוף לסעיף אחריות צולבת לפיו ייחשב הביטוח כאילו נערך בנפרד עבור כל אחד מיחיד המבוטח.

הביטוח כולל ויתור על זכות שיבוב כלפי החברה ו/או העירייה.

ביטוח זה הינו ביטוח ראשוני, לכל ביטוח אחר שנערך ע"י מבקש האישור או עבורו.

רכוש החברה ו/או העירייה ייחשב כצד ג'.

גבולות האחריות: 2,000,000 ₪ למקרה ובמצטבר לתקופת הביטוח.

לחילופין (לעניין הרעלה ואספקת מזון- במידה ולא בוטח בפוליסת צד שלישי) – על המפעיל לערוך פוליסת חבות מוצר כמפורט.

131.3. ביטוח חבות מעבידים לכיסוי חבות המפעיל על פי דין כלפי כל המועסקים על ידו, בגבולות אחריות כנקוב להלן.

הביטוח אינו כולל הגבלה בדבר עבודות בגובה ובעומק, פיתיונות ורעלים, העסקת נוער כחוק, קבלנים, קבלני משנה ועובדיהם היה וייחשבו כעובדי המבוטח.

החברה ו/או העירייה הינה מבוטח נוסף, היה ותיחשב למעבידם של מי מעובדי המפעיל.

ביטוח זה הינו ביטוח ראשוני, לכל ביטוח אחר שנערך ע"י מבקש האישור או עבורו.

הביטוח כולל ויתור על זכות שיבוב כלפי החברה ו/או העירייה.

גבולות האחריות: 20,000,000 ₪ למקרה ולתקופת ביטוח.

131.4. ביטוח אחריות מוצר המבטח את חבות המפעיל על-פי דין בשל תביעה ו/או דרישה שהוגשה לראשונה במהלך תקופת הביטוח, בגין פגיעה גופנית ו/או נזק לרכוש שנגרם עקב מוצרים שיוצרו ו/או סופקו ו/או טופלו ו/או הותקנו ו/או שווקו על ידי המפעיל (להלן: "המוצרים").

הביטוח יכלול מועד למפרע אשר לא מאוחר ממועד תחילת מתן השירותים.

הביטוח יורחב לשפות את החברה ו/או העירייה בשל אחריות שתוטל עליה בכל הקשור לפגיעה גופנית ו/או נזק לרכוש עקב המוצרים, בכפוף לסעיף אחריות צולבת על פי נחשב הביטוח כאילו נערך בנפרד עבור כל אחד מיחיד הקבלן.

גבול אחריות: 1,000,000 ₪ לאירוע ובמצטבר לתקופת הביטוח.

131.5. כללי לכל הביטוחים –

131.5.1. במידה והמפעיל נדרש להחזיק כלי רכב לביצוע העבודות, עליו להחזיק בביטוחי חובה משולמים ותקפים לכלל הרכבים המשמשים לביצוע העבודות וכן ביטוח רכב צד שלישי, בתוקף, בגבול אחריות שלא יפחת מ- 500,000 ₪.

- 131.5.2. על מבטחי המפעיל לאשר כי לא תפגענה זכויות החברה ו/או העירייה מחמת אי מסירת הודעה על נזק ו/או איחור בהגשת תביעה בגין הביטוחים הנ"ל.
- 131.5.3. סייג רשלנות רבתי יבוטל ככל שקיים בפוליסות הנ"ל, בכפוף לחובת הזהירות של המבוטח ובכפוף לזכויות המבוטח עפ"י דין.
- 131.5.4. ביטול הביטוחים הנ"ל ו/או שינויים לרעה, לא ייעשה אלא במשלוח הודעה מראש של 30 יום לחברה ו/או לעירייה, בדואר רשום.

בטיחות

137 מבלי לפגוע בשאר הוראות החוזה ויתר מסמכי המכרז, המפעיל מצהיר ומתחייב לפעול בביצוע התחייבויותיו נשוא הסכם זה באופן בטיחותי, וינקוט בכל אמצעי הזהירות הנדרשים לשמירת רווחתם ושלומו של עובדיו וכל אדם וגוף אחר, בהתאם לכל דין ולהנחיות ודרישות הרשויות המוסמכות, ולפי כל החוקים החלים על ביצוע העבודות ואספקת השירותים, ובכלל זה חוק ארגון הפיקוח על העבודה התשי"ד – 1954, פקודת הבטיחות בעבודה, תקנות הבטיחות בעבודה (עבודת בניה) התשמ"ח-1988 וכל הצווים והתקנות שפורסמו על פיהם, ובהתאם להוראות הבטיחות המצורפות כנספח להסכם זה.

איסור על הפסקה מוקדמת של ההרשאה על-ידי המפעיל

- 138 המפעיל אינו זכאי להביא את ההסכם לסיום לפני תום תקופת ההסכם.
- 139 מבלי לגרוע מהאמור, במקרה שהמפעיל יחדל מקיום התחייבויותיו (כולן/ חלקן) ו/או יפנה את המתחם לפני המועד הקבוע בהסכם, לא יהא בכך כדי לשחררו ממלוא החובות החלות עליו עפ"י הסכם זה ועפ"י כל דין, לרבות ומבלי לפגוע בכלליות האמור, החובה לשלם את תשלומי המפעיל עד תום תקופת ההסכם.

ביטול ההסכם מחמת הפרה

- 140 מבלי לגרוע מכל יתר הוראות ההסכם, מוסכם בין הצדדים כי החברה תהיה רשאית לבטל את ההסכם מיידית במקרים הבאים:
- 140.1 מונה למפעיל כונס נכסים מכח כל דין ו/או הוכרז כפושט רגל, או – באם הינו תאגיד – ניתן לגביו צו להקפאת הליכים או צו פירוק – קבוע או זמני.
- 140.2 נגד המפעיל או מי ממנהליו הוגש כתב אישום, או הורשע בנוגע למעשים שהרשעה לגביהם הינה בבחינת עבירה שיש עימה קלון ו/או עבירה הנוגעת לשירותים מכוח ההסכם זה.
- 140.3 המפעיל או מי מטעמו נתפס או נחשד בגניבה, בלקיחת שוחד, או בכל מעשה מרמה.
- 140.4 הוכח לחברה כי המפעיל אינו מסוגל לעמוד בדרישות ההסכם מסיבה לוגיסטית, בריאותית, כספית, טכנית, או מכל סיבה אחרת.
- 140.5 המפעיל הפר אחד (או יותר) מהסעיפים המפורטים להלן, המהווים סעיפים עיקריים בהסכם אשר הפרתם הינה הפרה יסודית של ההסכם: 9,11,15,16,18,20,23,38,40-42,44,46,47,49,52,61,63,70 וכן כל סעיף אשר הוגדר כסעיף שהפרתו תהווה הפרה יסודית וכל סעיף שמעצם טבעו ומהותו מהווה הפרה יסודית אף אם לא הוגדר כהפרה יסודית.
- 140.6 מובהר בזאת כי אין המקרים המנויים לעיל כעילות לביטול ההסכם בבחינת רשימה סגורה וכי אין במנייתם בכדי לגרוע מזכות החברה לבטל ההסכם מכוח כל עילה שבדין, ובכלל זה לבטל את ההסכם

עקב הפרתו על ידי המפעיל.

- 141 בוטל ההסכם מאחת הסיבות המנויות בהסכם ו/או עפ"י דין, לא יהיה זכאי המפעיל לכל פיצוי שהוא מהחברה בגין הביטול, ובכלל זה לא יהא זכאי להחזר כלשהו השקעות ו/או הוצאות ו/או אובדן רווח/הכנסות, והוא מתחייב לפנות את המתחם על פי הוראות הסכם זה ובהתאם להנחיות המנהל.
- 142 בכל מקרה של ביטול ההסכם כאמור לעיל ו/או מכוח כל דין או הסכם – זכויותיה של החברה, חובותיה של המפעיל והביטחונות מטעמו לא יפגעו, ויושארו בתוקפם המלא בכל הנוגע לשירותים ו/או העבודות שבוצעו עד מועד הביטול.
- 143 מבלי לפגוע בזכות החברה לבטל הסכם זה, הפר המפעיל אחד או יותר מהתחייבויותיו שבהסכם זה, יהיה חייב לשלם לחברה פיצויים בעד הנזקים ו/או ההפסדים שנגרמו לחברה מחמת ההפרה כאמור. החברה תהיה רשאית, בנוסף ומבלי לגרוע מהאמור לעיל, לתבוע ולקבל כל סעד ותרופה משפטית אחרת, ככל שייראו בנסיבות המקרה.
- 144 האמור בפרק זה אינו בא לגרוע מסעדים נוספים או חלופיים להם זכאית החברה עפ"י כל דין או הסכם.

כללי

- 145 החברה תהא זכאית לקזז מהתשלומים המגיעים למפעיל על פי הסכם זה ובין ממקור אחר, כל חוב, בין קצוב ובין שאינו קצוב, המגיע לה ממנו, בגין כל דבר ועניין, בין על פי הסכם זה ובין על פי כל הסכם, התחייבות או חבות אחרת על פי כל דין, לרבות כל סכום ו/או פיצוי אשר יגיעו לחברה ו/או סכום שעל החברה לשאת בו מחמת שנתבעה על ידי צד ג' בגין מעשי ו/או מחדלי המפעיל ו/או עובדיו ו/או כל סכום אשר החברה תידרש לשלם ו/או שעשוי להגיע לה על פי הסכם זה ו/או בגין כל הסכם ו/או מקור אחר עקב ו/או בקשר ו/או בגין ההסכם או הפרתו על ידי נותן המפעיל.
- 146 החברה רשאית תהיה לעכב בידה כל תמורה, מיטלטלין, ציוד, מתקנים, חומרים, כלי עבודה וכיו"ב וזאת כבטוחה עד למילוי התחייבויותיו של המפעיל, אותן לא מילא על פי ההסכם. למפעיל לא תהא זכות עכבון מכל סוג שהיא.
- 147 אין באמור בסעיף מסעיפי ההסכם כדי לגרוע מכל סעד או תרופה להם זכאיות החברה והעירייה על פי כל דין או הסכם.
- 148 הסכם זה ממצה את הסכמת הצדדים לו. כל שינוי או תוספת להסכם זה שנעשו בכתב או בעל פה, על ידי צד להסכם זה, יהיו בטלים ומבוטלים ומשוללי נפקות, מכל מין וסוג. זאת, אלא אם נעשו בכתב והוחתמו כדין על ידי הצדדים להסכם זה.
- 149 שום ויתור, הנחה, ארכה, מחדל, הימנעות או שיהוי של החברה במימוש זכויותיה על פי הסכם זה או על פי כל דין לא יתפרשו כויתור או מניעה אלא אם נעשו בכתב ובמפורש.
- 150 כתובות הצדדים לצורך הסכם זה הינם כמפורט ברישא. כל הודעה ו/או מסמך ו/או חשבון שישלח מצד אחד למשנהו על פי הכתובות דלעיל, יחשב כאילו הגיע ליעדו, 72 שעות לאחר מסירתו למשלוח כדבר דואר רשום ואם נמסר ביד, ממסירתו.

ולראיה באו הצדדים על החתום :-

המפעיל

החברה הכלכלית
לפיתוח כפר יונה בע"מ

עיריית כפר יונה

פרוגרמה כללית והדמיות

מובהר בזאת כי הפרוגרמה וההדמיות הינן לצורך התרשמות כללית בלבד ואין בהם כדי לחייב את החברה הכלכלית לכל דבר ועניין.

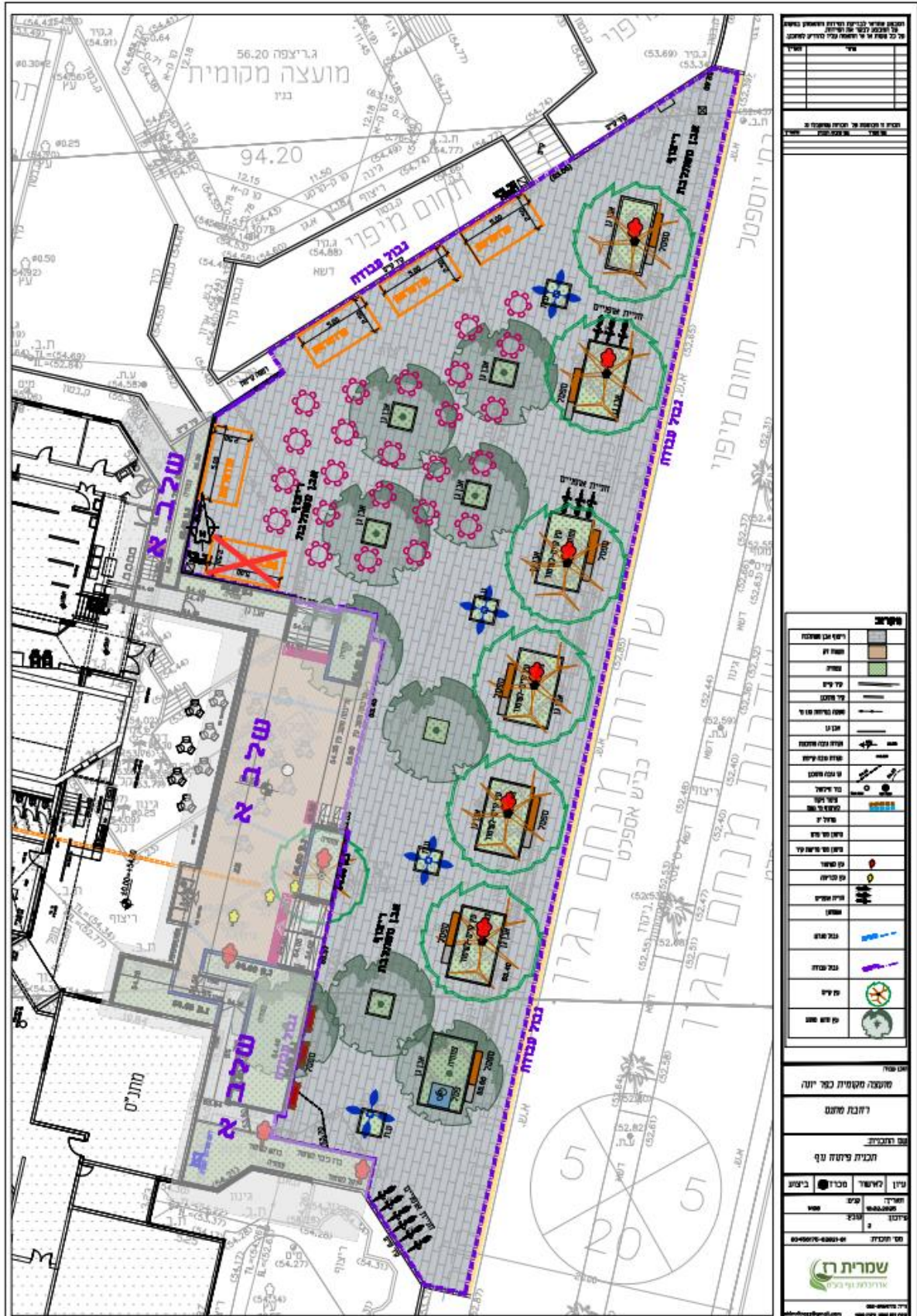

הערות	
	מכל פנדה
	חליתת שפכים
	צמחייה
	בניין
	גבול
	כביש
	קו חשמל
	קו מים
	קו שפכים
	מסלול רכבת
	כביש
	שטח
	גבול
	כביש
	קו חשמל
	קו מים
	קו שפכים
	מסלול רכבת
	כביש
	שטח
	גבול
	כביש
	קו חשמל
	קו מים
	קו שפכים
	מסלול רכבת
	כביש
	שטח
	גבול
	כביש
	קו חשמל
	קו מים
	קו שפכים
	מסלול רכבת
	כביש
	שטח
	גבול
	כביש
	קו חשמל
	קו מים
	קו שפכים
	מסלול רכבת
	כביש
	שטח
	גבול
	כביש
	קו חשמל
	קו מים
	קו שפכים
	מסלול רכבת
	כביש
	שטח
	גבול
	כביש
	קו חשמל
	קו מים
	קו שפכים
	מסלול רכבת
	כביש
	שטח
	גבול
	כביש
	קו חשמל
	קו מים
	קו שפכים
	מסלול רכבת
	כביש
	שטח
	גבול
	כביש
	קו חשמל
	קו מים
	קו שפכים
	מסלול רכבת
	כביש
	שטח
	גבול
	כביש
	קו חשמל
	קו מים
	קו שפכים
	מסלול רכבת
	כביש
	שטח
	גבול
	כביש
	קו חשמל
	קו מים
	קו שפכים
	מסלול רכבת
	כביש
	שטח
	גבול
	כביש
	קו חשמל
	קו מים
	קו שפכים
	מסלול רכבת
	כביש
	שטח
	גבול
	כביש
	קו חשמל
	קו מים
	קו שפכים
	מסלול רכבת
	כביש
	שטח
	גבול
	כביש
	קו חשמל
	קו מים
	קו שפכים
	מסלול רכבת
	כביש
	שטח
	גבול
	כביש
	קו חשמל
	קו מים
	קו שפכים
	מסלול רכבת
	כביש
	שטח
	גבול
	כביש
	קו חשמל
	קו מים
	קו שפכים
	מסלול רכבת
	כביש
	שטח
	גבול
	כביש
	קו חשמל
	קו מים
	קו שפכים
	מסלול רכבת
	כביש
	שטח
	גבול
	כביש
	קו חשמל
	קו מים
	קו שפכים
	מסלול רכבת
	כביש
	שטח
	גבול
	כביש
	קו חשמל
	קו מים
	קו שפכים
	מסלול רכבת
	כביש
	שטח
	גבול
	כביש
	קו חשמל
	קו מים
	קו שפכים
	מסלול רכבת
	כביש
	שטח
	גבול
	כביש
	קו חשמל
	קו מים
	קו שפכים
	מסלול רכבת
	כביש
	שטח
	גבול
	כביש
	קו חשמל
	קו מים
	קו שפכים
	מסלול רכבת
	כביש
	שטח
	גבול
	כביש
	קו חשמל
	קו מים
	קו שפכים
	מסלול רכבת
	כביש
	שטח
	גבול
	כביש
	קו חשמל
	קו מים
	קו שפכים
	מסלול רכבת
	כביש
	שטח
	גבול
	כביש
	קו חשמל
	קו מים
	קו שפכים
	מסלול רכבת
	כביש
	שטח
	גבול
	כביש
	קו חשמל
	קו מים
	קו שפכים
	מסלול רכבת
	כביש
	שטח
	גבול
	כביש
	קו חשמל
	קו מים
	קו שפכים
	מסלול רכבת
	כביש
	שטח
	גבול
	כביש
	קו חשמל
	קו מים
	קו שפכים
	מסלול רכבת
	כביש
	שטח
	גבול
	כביש
	קו חשמל
	קו מים
	קו שפכים
	מסלול רכבת
	כביש
	שטח
	גבול
	כביש
	קו חשמל
	קו מים
	קו שפכים
	מסלול רכבת
	כביש
	שטח
	גבול
	כביש
	קו חשמל
	קו מים
	קו שפכים
	מסלול רכבת
	כביש
	שטח
	גבול
	כביש
	קו חשמל
	קו מים
	קו שפכים
	מסלול רכבת
	כביש
	שטח
	גבול
	כביש
	קו חשמל
	קו מים
	קו שפכים
	מסלול רכבת
	כביש
	שטח
	גבול
	כביש
	קו חשמל
	קו מים
	קו שפכים
	מסלול רכבת
	כביש
	שטח
	גבול
	כביש
	קו חשמל
	קו מים
	קו שפכים
	מסלול רכבת
	כביש
	שטח
	גבול
	כביש
	קו חשמל
	קו מים
	קו שפכים
	מסלול רכבת
	כביש
	שטח
	גבול
	כביש
	קו חשמל
	קו מים
	קו שפכים
	מסלול רכבת
	כביש
	שטח
	גבול
	כביש
	קו חשמל
	קו מים
	קו שפכים
	מסלול רכבת
	כביש
	שטח
	גבול
	כביש
	קו חשמל
	קו מים
	קו שפכים
	מסלול רכבת
	כביש
	שטח
	גבול
	כביש
	קו חשמל
	קו מים
	קו שפכים
	מסלול רכבת
	כביש
	שטח
	גבול
	כביש
	קו חשמל
	קו מים
	קו שפכים
	מסלול רכבת
	כביש
	שטח
	גבול
	כביש
	קו חשמל
	קו מים
	קו שפכים
	מסלול רכבת
	כביש
	שטח
	גבול
	כביש
	קו חשמל
	קו מים
	קו שפכים
	מסלול רכבת
	כביש
	שטח
	גבול
	כביש
	קו חשמל
	קו מים
	קו שפכים
	מסלול רכבת
	כביש
	שטח
	גבול
	כביש
	קו חשמל
	קו מים
	קו שפכים
	מסלול רכבת
	כביש
	שטח
	גבול
	כביש
	קו חשמל
	קו מים
	קו שפכים
	מסלול רכבת
	כביש
	שטח
	גבול
	כביש
	קו חשמל
	קו מים
	קו שפכים
	מסלול רכבת
	כביש
	שטח
	גבול
	כביש
	קו חשמל
	קו מים
	קו שפכים
	מסלול רכבת
	כביש
	שטח
	גבול
	כביש
	קו חשמל
	קו מים
	קו שפכים
	מסלול רכבת
	כביש
	שטח
	גבול
	כביש
	קו חשמל
	קו מים
</	





נספח 4ב'

מפרט פודטראק עם אפיון בשרי (שלושה מתוך הארבעה)

נגרר איירסטרים קפסולה מנירוסטה במידות 5 מטר אורך, 2.2 מטר רוחב, גובה כללי 2.90 מ', גובה פנימי 1.95 מ'

לגרור שמשקלו עד 2,600 ק"ג. ברישיון הרכב יצויין "גרור רוכלות" בהתאם להוראות. מבנה:

- פוד טראק עשוי נירוסטה 304
- ריצפת אנטי סליפ כולל ניקוז.
- שולחנות עבודה נירוסטה 304
- חללי אחסון עשוי נירוסטה 304.
- קיר נירוסטה חסין אש

ציוד:

- מקרר סלטיה 1.50 מטר.
- מקפיא 90 ס"מ
- מקרר משולב מקפיא 1.80 מטר.
- צ'יפסר
- 2 יחידות פלנצ'ה
- 2 מזגנים תקרתיים 1 כ"ס כל אחד
- מנדף
- מגש הגשה חיצוני נירוסטה
- חלון הגשה כולל תאורת לדים
- דוד מים חמים
- מערכת תאורת פנים
- שלט מואר על הגג
- 2 כיורים עשויים נירוסטה כולל מערכת מים אוטונומית
- שטוצר חיצוני לחיבור מים ישיר
- שטוצר חיצוני לריקון מים אפורים ישיר לביוב
- מערכת חשמל תלת פאזי 63 אמפר לכל טראק

מפרט פודטראק עם אפיון חלבי (אחד מתוך הארבעה)

נגרר איירסטרים קפסולה מנירוסטה במידות 5 מטר אורך, 2.2 מטר רוחב, גובה כללי 2.90 מ', גובה פנימי 1.95 מ'

1. לגרור שמשקלו עד 2,600 ק"ג. ברישיון הרכב יצויין "גרור רוכלות" בהתאם להוראות.

2. מבנה:

3. פוד טראק עשוי נירוסטה 304

4. ריצפת אנטי סליפ כולל ניקוז.

5. שולחנות עבודה נירוסטה 304

6. חללי אחסון עשוי נירוסטה 304.

7. קיר נירוסטה חסין אש

8. ציוד:

a. מקרר סלטיה 1.80 מטר.

b. 2 מקררי ויטרינה

c. מקרר מגירות

d. פסטה קוקר 6 תאים

e. אינדוקציה חשמלית

f. 2 מזגנים תקרתיים 1 כ"ס כל אחד

g. מנדף

h. חלון הגשה כולל תאורת לדים

i. מערכת תאורת פנים

דוד מים חמים

j. שלט מואר על הגג

k. 2 כוורים עשויים נירוסטה כולל מערכת מים אוטונומית

l. מערכת חשמל תלת פאזי 63 אמפר לכל טראק

תכניות ותשריטים

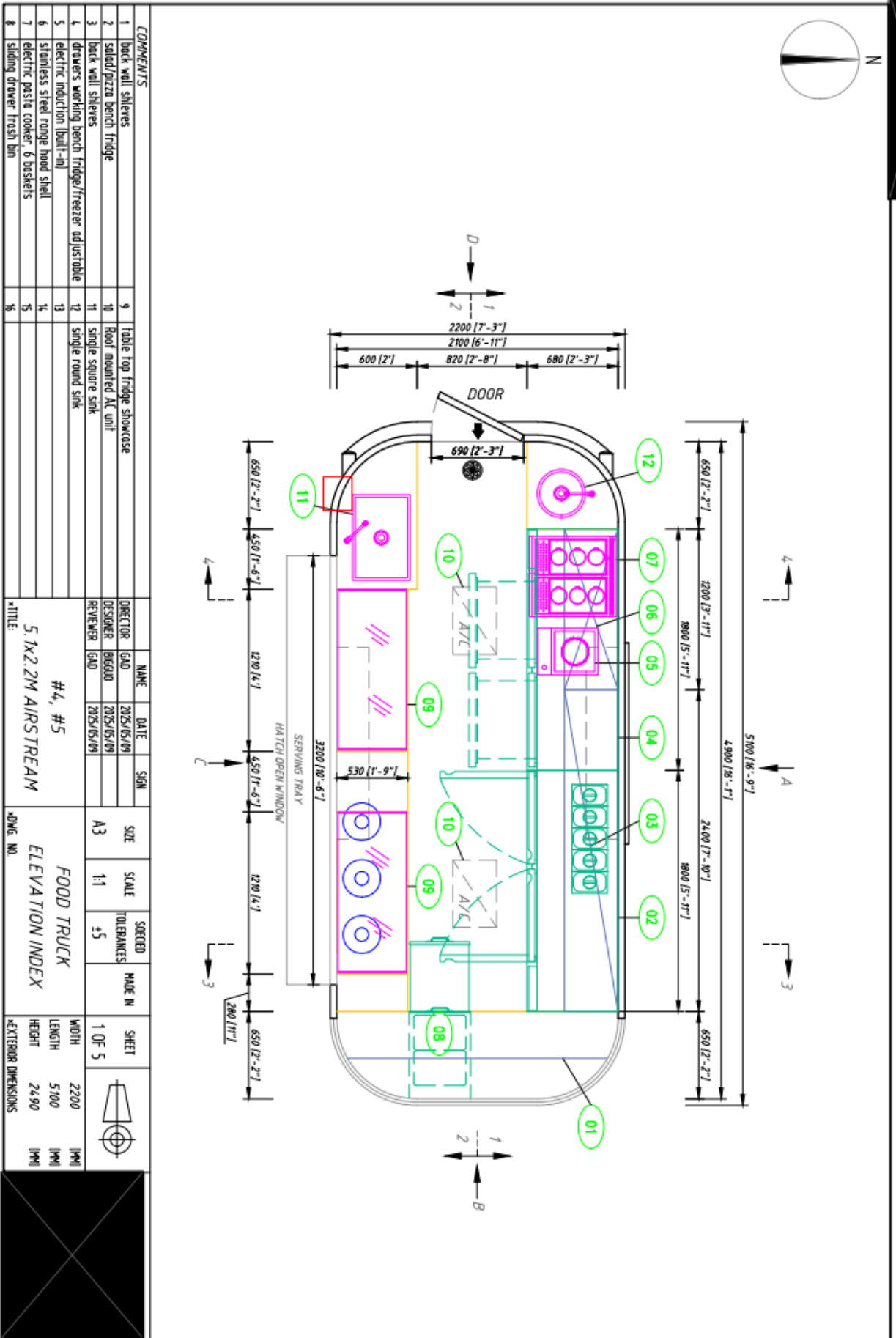

COMMENTS

1	back wall shelves	9	Table top fridge showcase
2	solid/pizza bench fridge	10	Roof mounted AC unit
3	back wall shelves	11	single square sink
4	drawers working bench fridge/freezer adjustable	12	single round sink
5	electric induction (built-in)	13	
6	stainless steel range hood shell	14	
7	electric pasta cooker- 6 bushels	15	
8	sliding drawer trash bin	16	

NAME	DATE	SIGN
DIRECTOR GAO	2025/05/09	
DESIGNER BOGANO	2025/05/09	
REVIEWER GAO	2025/05/09	

#4, #5
5.1X2.2M AIRSTREAM

SIZE	SCALE	SHEET
A3	1:1	1 OF 5

FOOD TRUCK
ELEVATION INDEX

MADE IN	WIDTH	LENGTH	HEIGHT
ISRAEL	2200	5100	2490

*TITLE: 5.1X2.2M AIRSTREAM
*DWG. NO. []

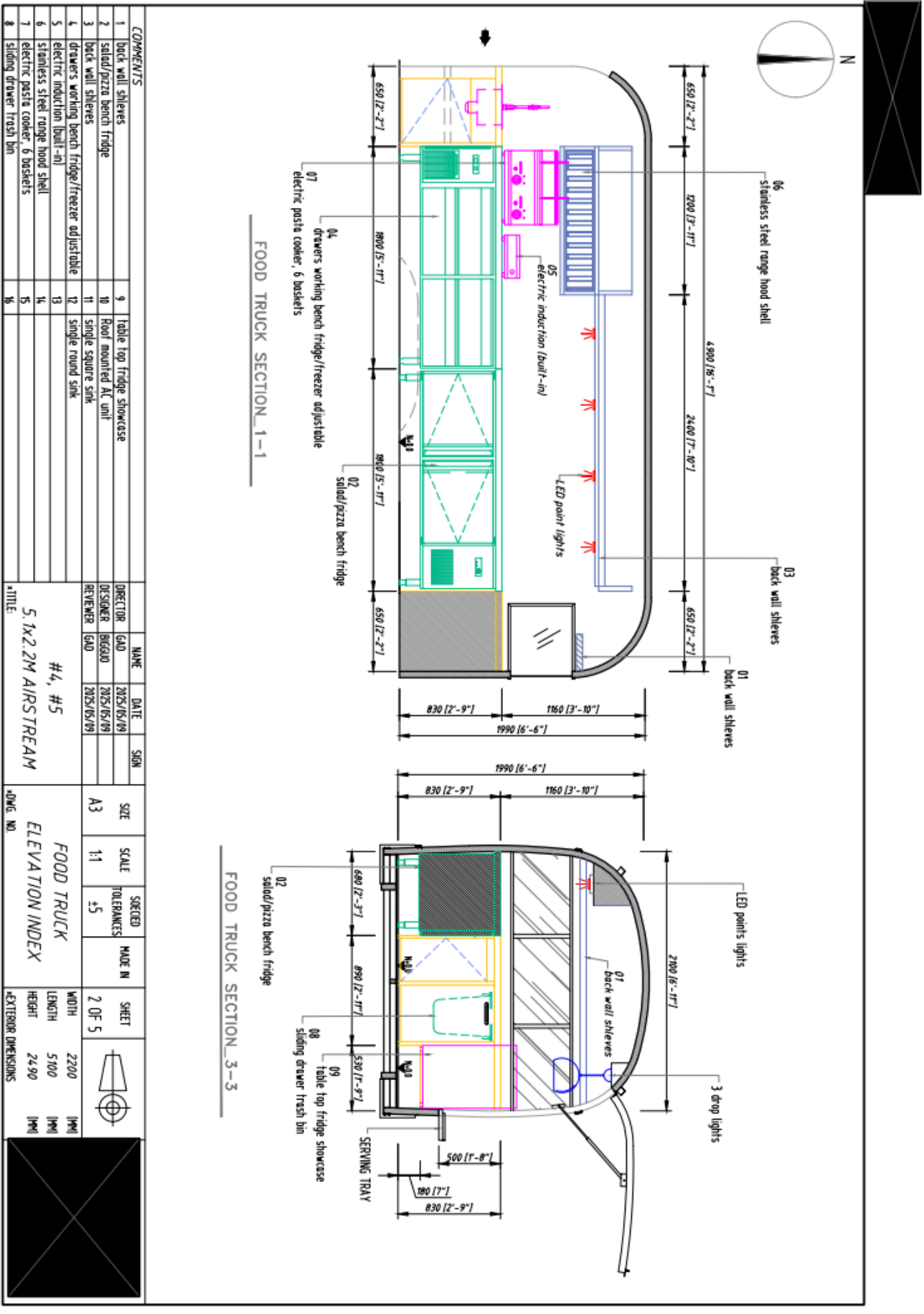

COMMENTS	NAME	DATE	SIGN
1 back wall shelves	GAO	2025/05/19	
2 solid/pizza bench fridge	BIGGAO	2025/05/19	
3 back wall shelves	REYMER	2025/05/19	
4 drawers working bench fridge/freezer adjustable			
5 electric induction (built-in)			
6 stainless steel range hood shell			
7 electric pasta cooker, 6 bushels			
8 sliding drawer trash bin			

DIRECTOR	DATE	SIGN
GAO	2025/05/19	
BIGGAO	2025/05/19	
REYMER	2025/05/19	

PROJECT	SCALE	TOLERANCES	MADE IN
A3	1:1	±5	

SHEET	WIDTH	LENGTH	HEIGHT
2 OF 5	2200	5100	2490

*EXTERIOR DIMENSIONS

#4, #5
5.1x2.2M AIRSTREAM
*TITLE

FOOD TRUCK
ELEVATION INDEX
*DWG. NO.

FOOD TRUCK SECTION_1-1

FOOD TRUCK SECTION_3-3

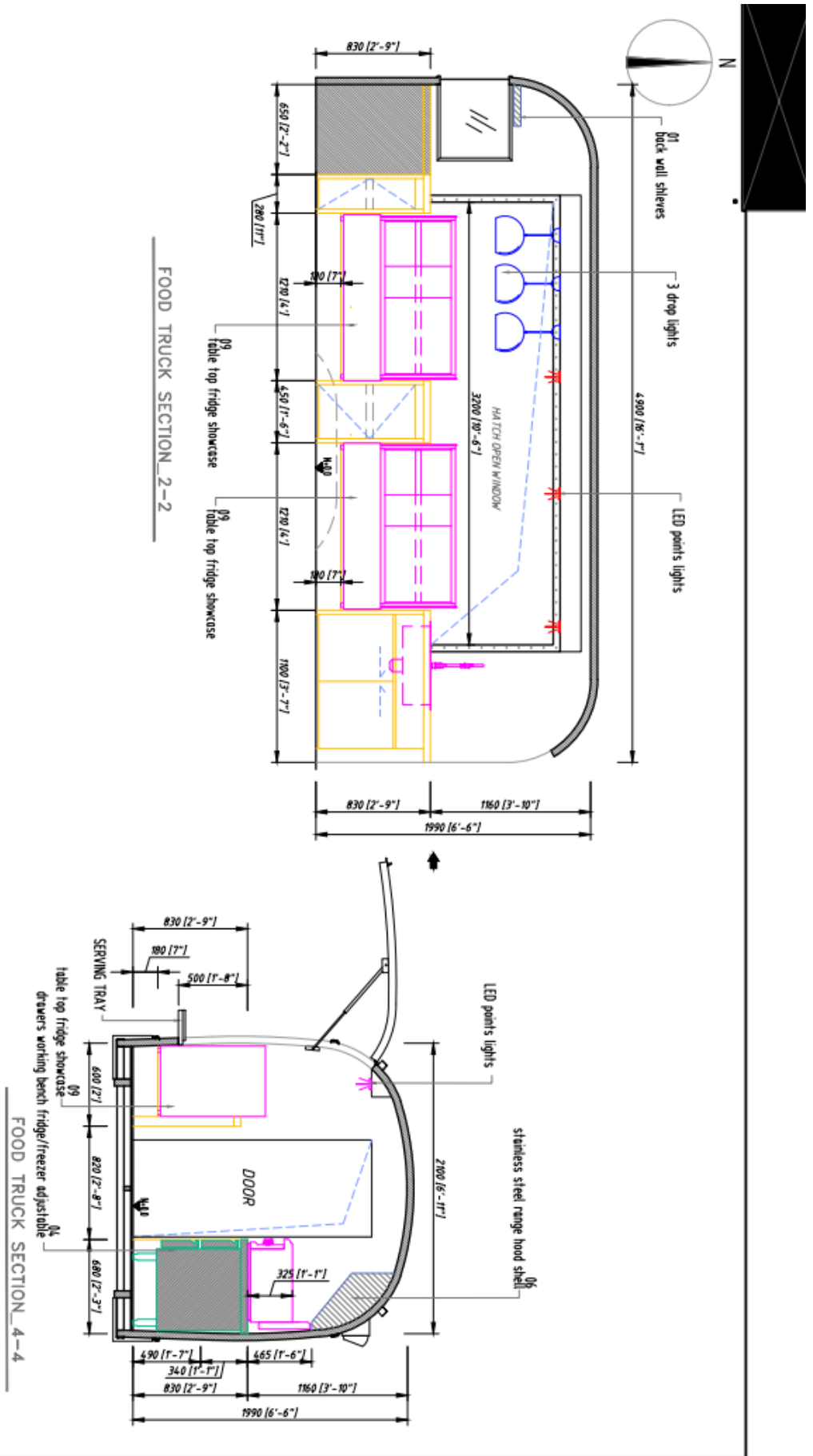

COMMENTS				NAME	DATE	SIGN	SIZE	SCALE	SECTIONED TOLERANCES	MADE IN	SHEET	WIDTH	LENGTH	HEIGHT	EXTERIOR DIMENSIONS
1	back wall shelves	9	table top fridge showcase	DIRECTOR GAO	2025/05/09		A3	1:1	+5		3 OF 5	2200	5100	2490	IMM
2	saled/pizza bench fridge	10	Roof mounted AC unit	DESIGNER BIGGID	2025/05/09										IMM
3	back wall shelves	11	single square sink	REVIEWER GAO	2025/05/09										IMM
4	drawers working bench fridge/freezer adjustable	12	single round sink												IMM
5	electric induction built-in	13													IMM
6	stainless steel range hood shell	14													IMM
7	electric pasta cooker, 6 baskets	15													IMM
8	sliding drawer trash bin	16													IMM

#4, #5	TITLE:	5.1x2.2M AIRSTREAM
FOOD TRUCK	PROJECT NO.	ELEVATION INDEX

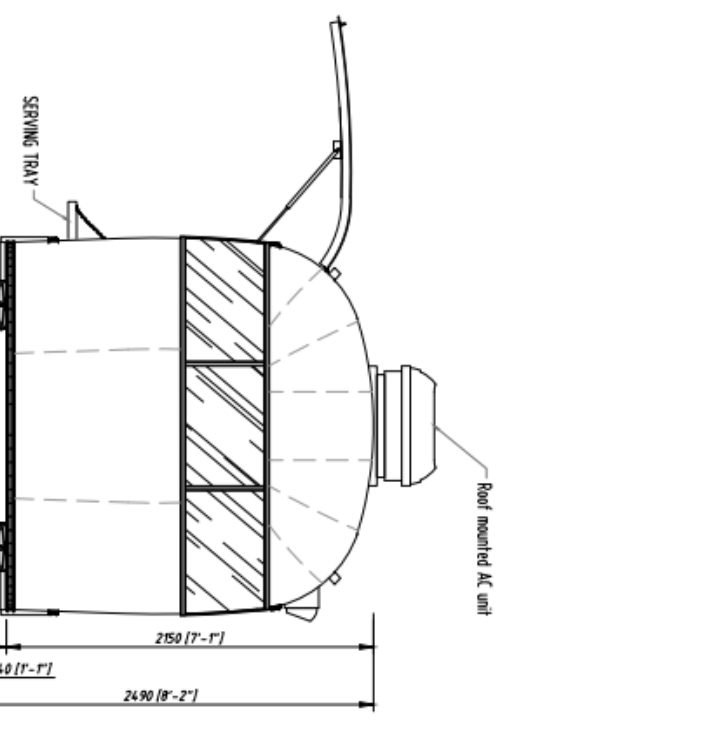
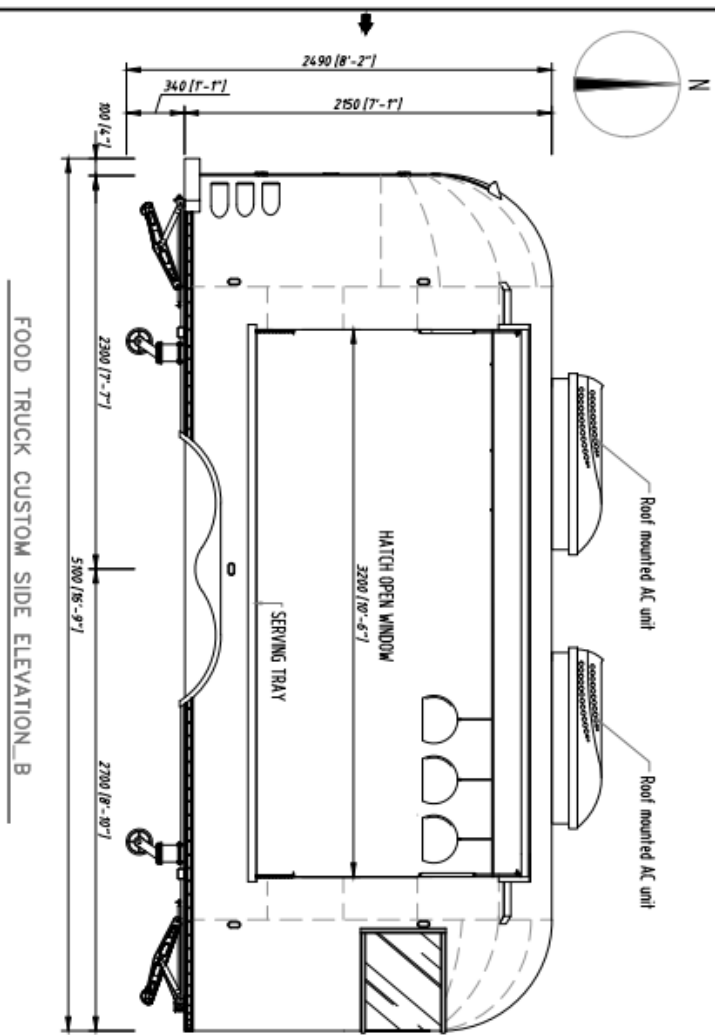

COMMENTS				NAME	DATE	SIGN	SIZE	SCALE	SECTIONED TOLERANCES	MADE IN	SHEET	DIMENSIONS	
1	back wall shavers		9	Director	2025/05/09		A3	1:1	+5		4 OF 5	2200	IMV
2	salad/pizza bench fridge		10	Director	2025/05/09							5100	IMV
3	back wall shavers		11	Reviewer	2025/05/09							2490	IMV
4	drawers working bench fridge/freezer adjustable		12										
5	electric induction (built-in)		13										
6	stainless steel range hood shell		14										
7	electric pasta cooker - 6 baskets		15										
8	sliding drawer trash bin		16										

#4, #5	5.1x2.2M AIRSTREAM	ATTN:
FOOD TRUCK	ELEVATION INDEX	DMG NO.

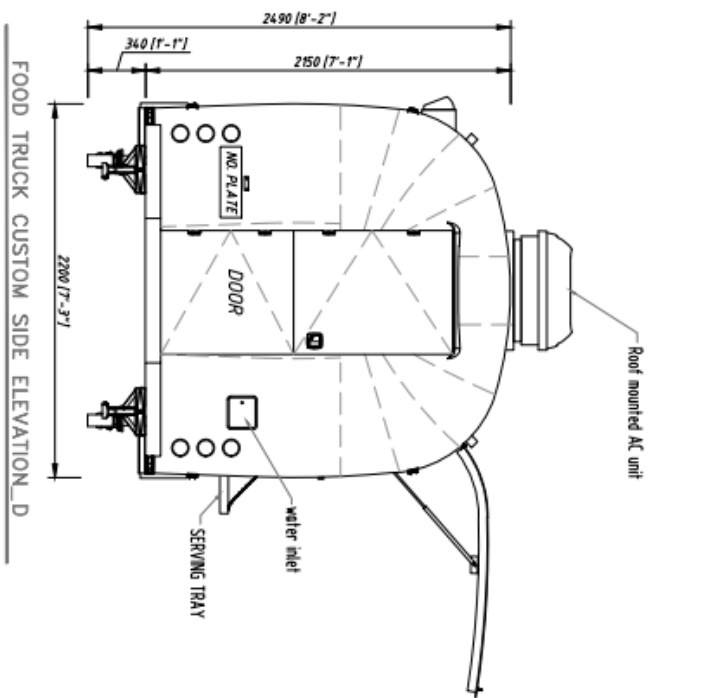
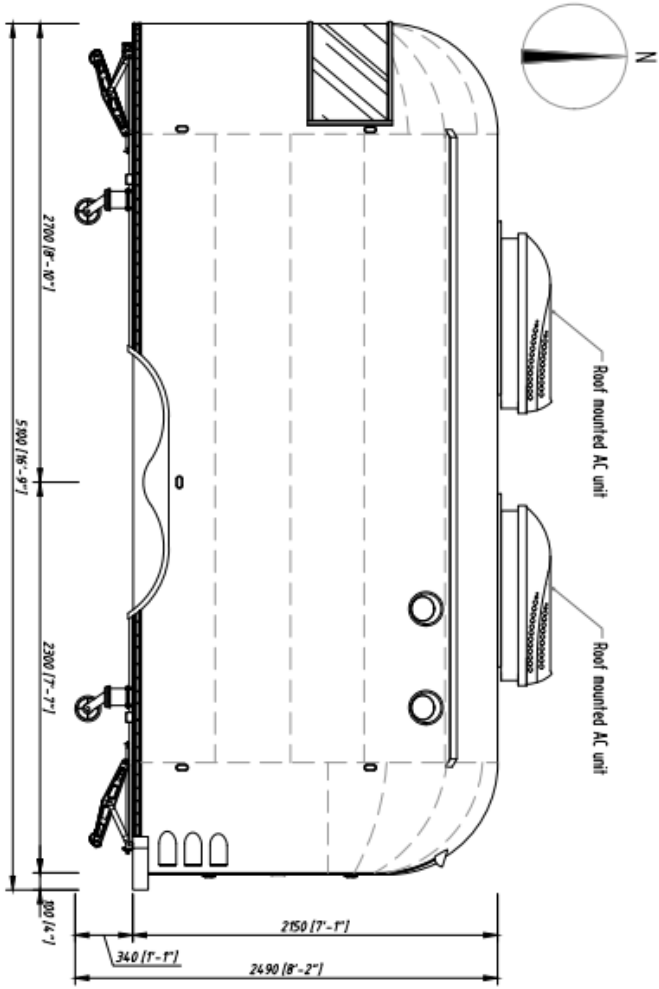

COMMENTS		NAME	DATE	SIGN	SIZE	SCALE	SPEC'D TOLERANCES	MADE IN	SHEET	WIDTH	LENGTH	HEIGHT	*EXTERIOR DIMENSIONS
1	back wall shavers	DIRECTOR	GAD	2025/05/19	A3	1:1	+5		5 OF 5	2200	5100	2490	[MM] [MM] [MM]
2	sald/pizza bench fridge	DRAWER	B0600	2025/05/19									
3	back wall shavers	REVIEWER	GAD	2025/05/19									
4	drawers working bench fridge/freezer adjustable												
5	electric induction (built-in)												
6	stainless steel range hood shell												
7	electric pasta cooker, 6 baskets												
8	sliding drawer trash bin												
9	table top fridge showcase												
10	Roof mounted AC unit												
11	single square sink												
12	single round sink												
13													
14													
15													
16													

#4, #5
5. 1x2.2M AIRSTREAM

FOOD TRUCK
ELEVATION INDEX

DWG. NO.

SHEET 5 OF 5

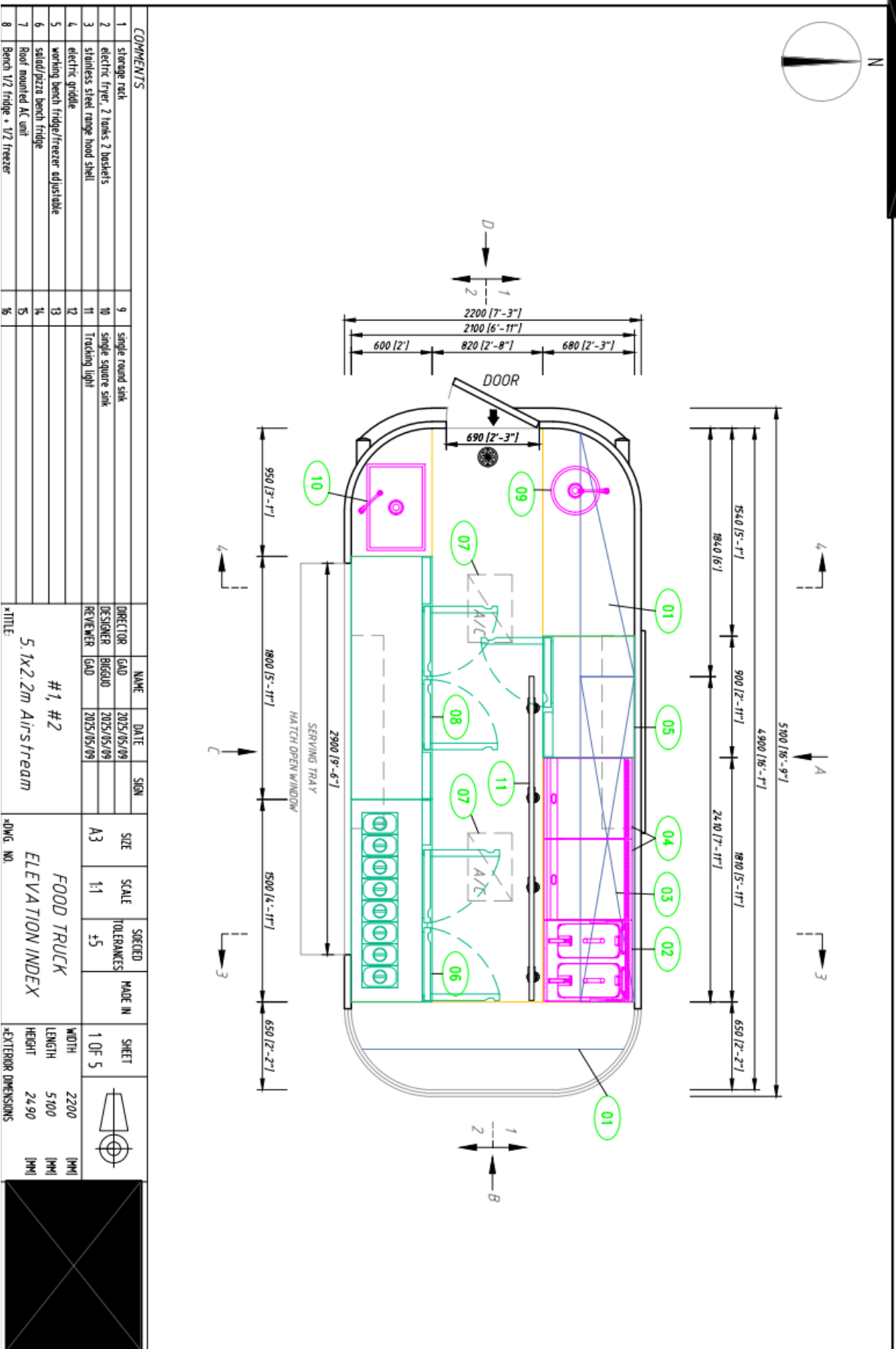

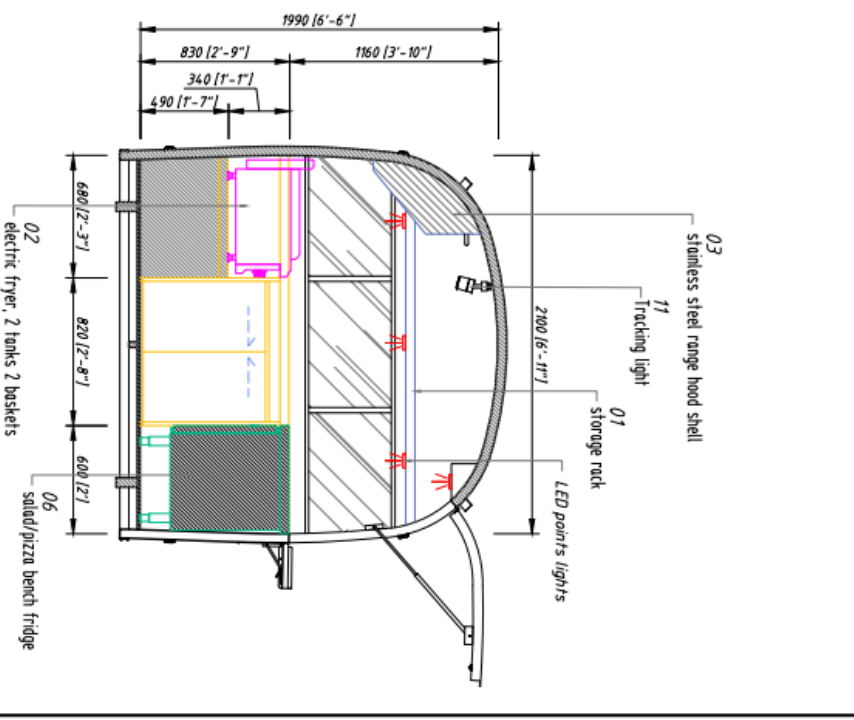
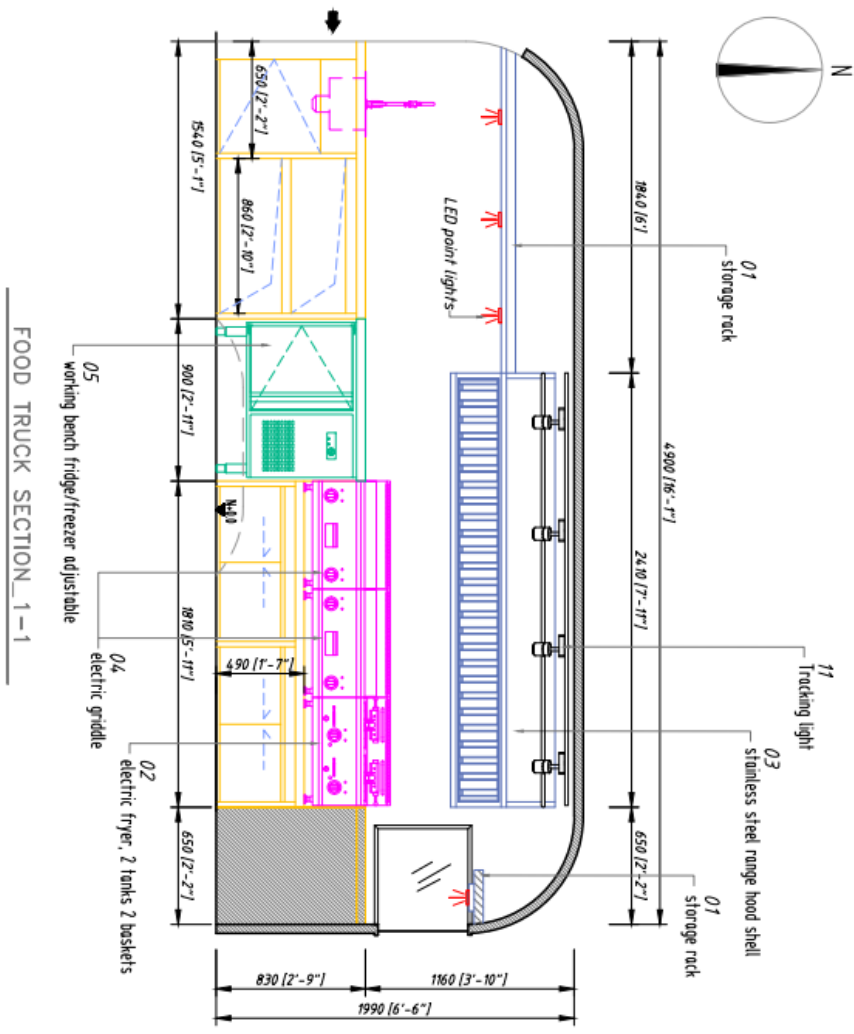

COMMENTS		NO	DESCRIPTION	DATE	BY	CHKD
1	storage rack	9	single round sink			
2	electric fryer, 2 tanks 2 baskets	10	single square sink			
3	stainless steel range hood shell	11	Tracking light			
4	electric griddle	12				
5	working bench fridge/freezer adjustable	13				
6	salad/pizza bench fridge	14				
7	Roof mounted AC unit	15				
8	Bench 1/2 fridge + 1/2 freezer	16				

NAME	DATE	SIGN
DIRECTOR GAO	2025/05/09	
DESIGNER BIGAIO	2025/05/09	
REVIEWER GAO	2025/05/09	

PROJECT TITLE	#1, #2 5'x22.2m AirStream
SCALE	A3
TOLERANCES	±5
SHEET	2 OF 5
WIDTH	2200 [MM]
LENGTH	5700 [MM]
HEIGHT	2490 [MM]

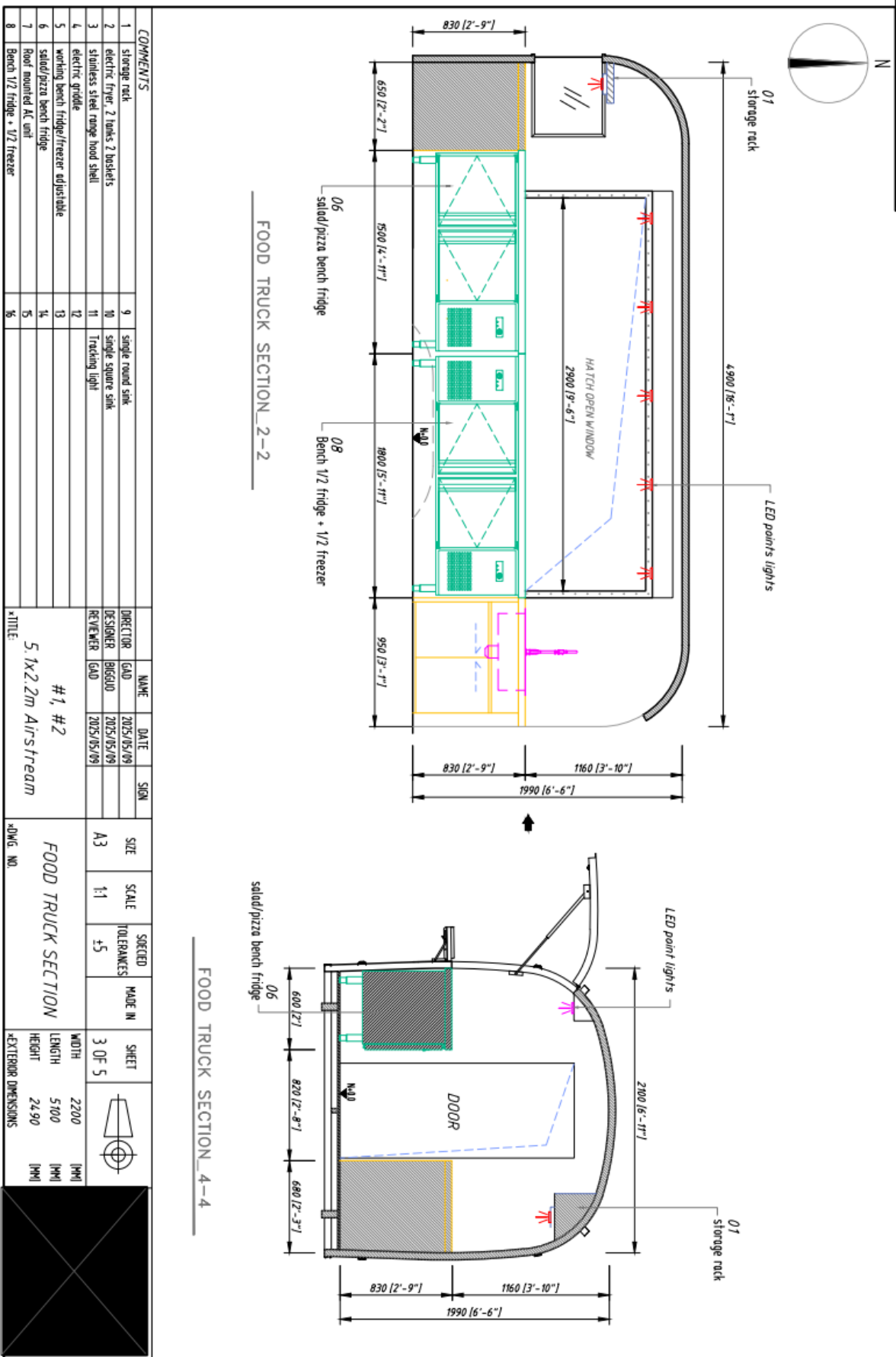

FOOD TRUCK SECTION_2-2

FOOD TRUCK SECTION_4-4

COMMENTS		NAME	DATE	SIGN	SIZE	SCALE	SPEC'D TOLERANCES	MADE IN	SHEET	WIDTH	LENGTH	HEIGHT	*EXTERIOR DIMENSIONS
1	storage rack	GD	2025/05/09		A3	1:1	±5		3 OF 5	2200	5100	2490	(MM)
2	electric fryer, 2 tanks 2 bushels	DESIGNER											
3	stainless steel range hood shell	REVIEWER											
4	electric griddle												
5	working bench fridge/freezer adjustable												
6	salad/pizza bench fridge												
7	roof mounted AC unit												
8	Bench 1/2 fridge + 1/2 freezer												
9	single round sink												
10	single square sink												
11	Tracking light												
12													
13													
14													
15													
16													

#1, #2
5.1x2.2m Airstream

FOOD TRUCK SECTION

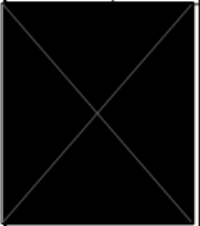
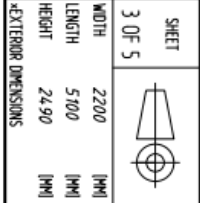

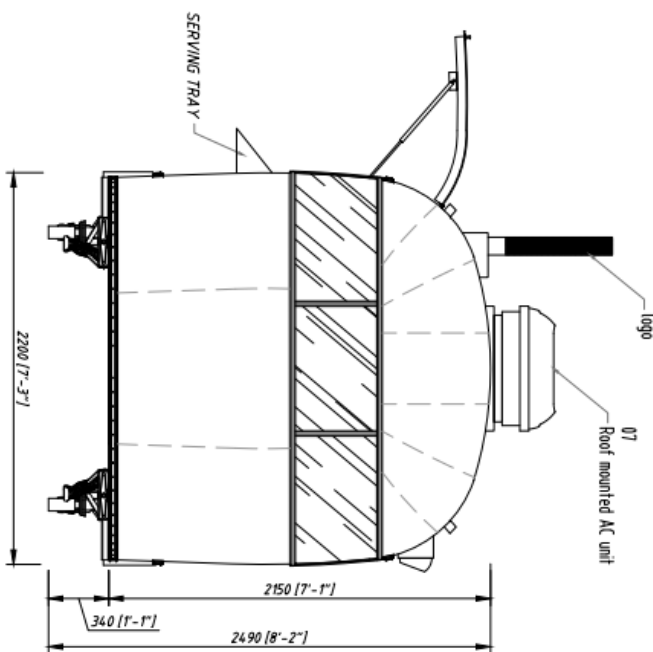
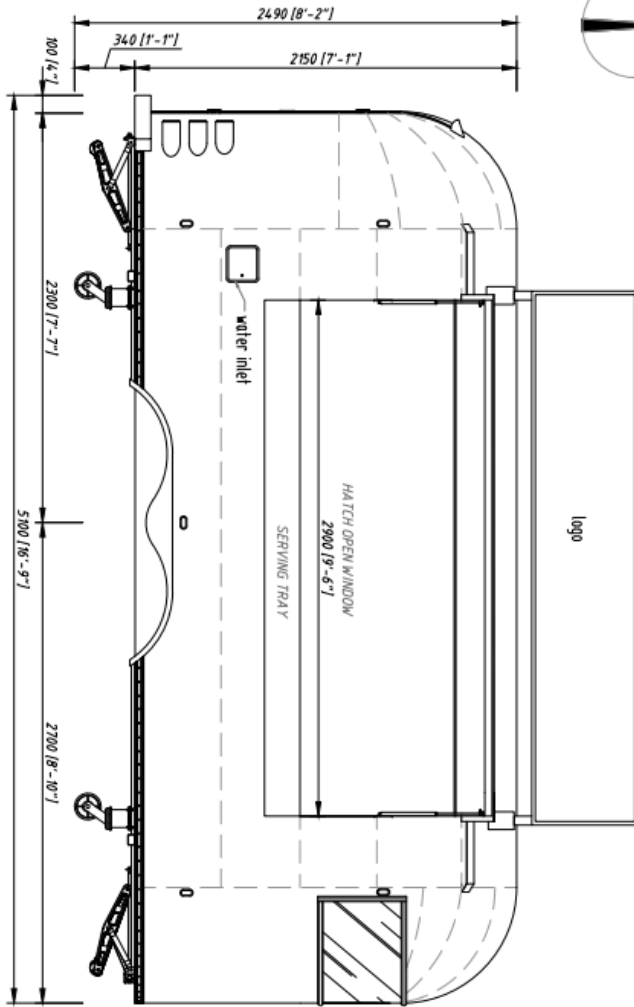
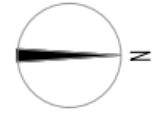

COMMENTS

1	storage rack	9	single round sink
2	electric fryer, 2 tanks 2 baskets	10	single square sink
3	stainless steel range hood shell	11	Tracking light
4	electric griddle	12	
5	working bench fridge/freezer adjustable	13	
6	solid/pizza bench fridge	14	
7	Roof mounted AC unit	15	
8	Bench 1/2 fridge + 1/2 freezer	16	

DIRECTOR	GAD	DATE	SIGN
DESIGNER	BIGDIO	2025/05/09	
REVIEWER	GAD	2025/05/09	

#1, #2
5.1x2.2m Airstream
*TITLE

SIZE	A3
SCALE	1:1
TOLERANCES	+5
MADE IN	

FOOD TRUCK CUSTOM
SIDE ELEVATION

SHEET	4 OF 5
WIDTH	2200
LENGTH	5100
HEIGHT	2490
*EXTERNAL DIMENSIONS	



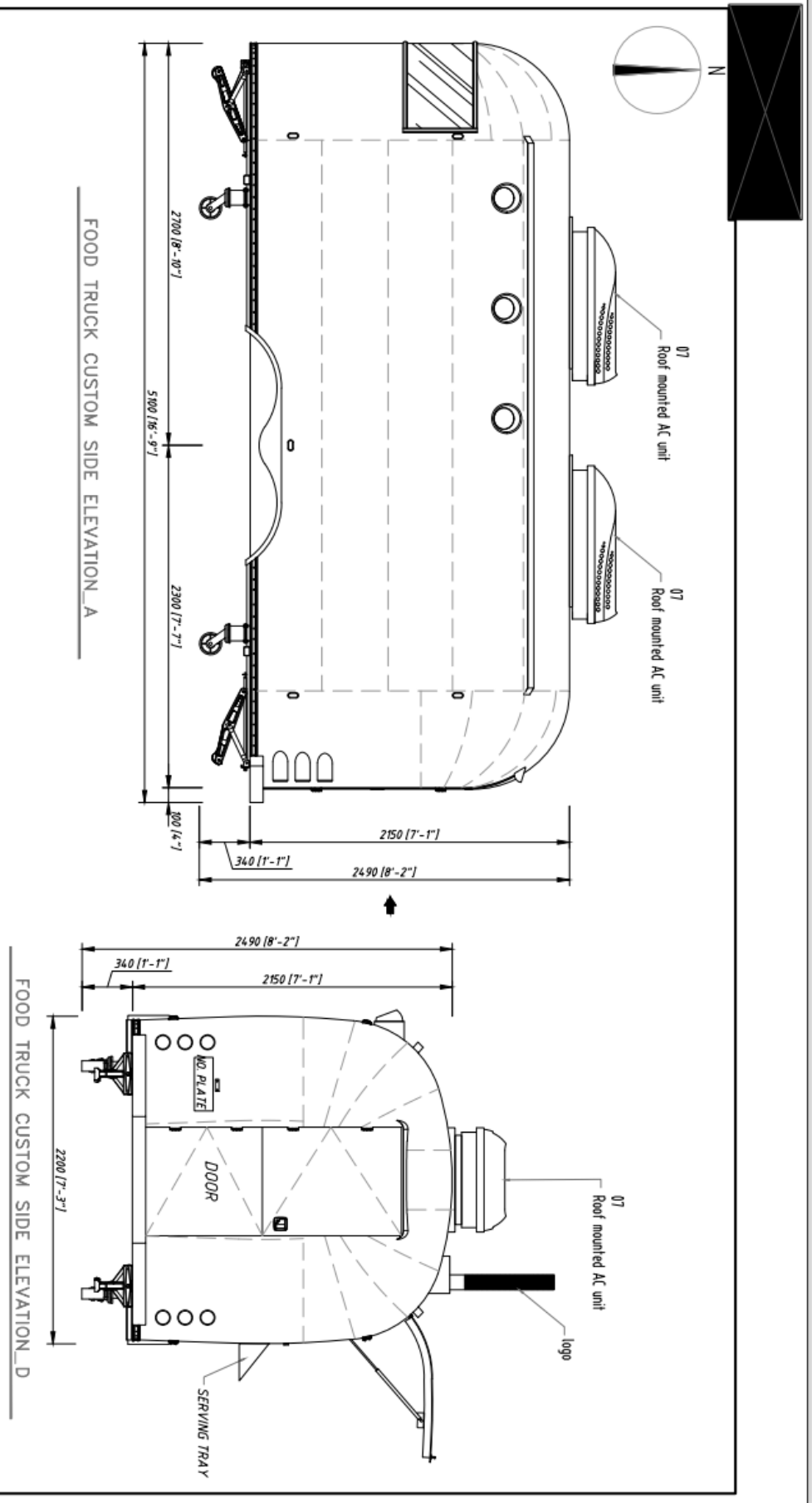

COMMENTS				NAME	DATE	SIGN	SIZE	SCALE	SQCED TOLERANCES	MADE IN	SHEET	*EXTERIOR DIMENSIONS	
1	storage rack	9	single round sink	DIRECTOR GAO	2025/05/09		A3	1:1	±5		5 OF 5	2200 (MM)	
2	electric fryer, 2 tanks, 2 baskets	10	single square sink	DESIGNER BIGGUD	2025/05/09							5100 (MM)	
3	stainless steel range hood shell	11	Tracking light	REVIEWER GAO	2025/05/09							2490 (MM)	
4	electric griddle	12											
5	working bench fridge/freezer adjustable	13											
6	salad/pizza bench fridge	14											
7	Roof mounted AC unit	15											
8	Bench 1/2 fridge + 1/2 freezer	16											
				*TITLE: #1, #2									
				5. 1x2.2m Airstream									
				*DWG. NO.									

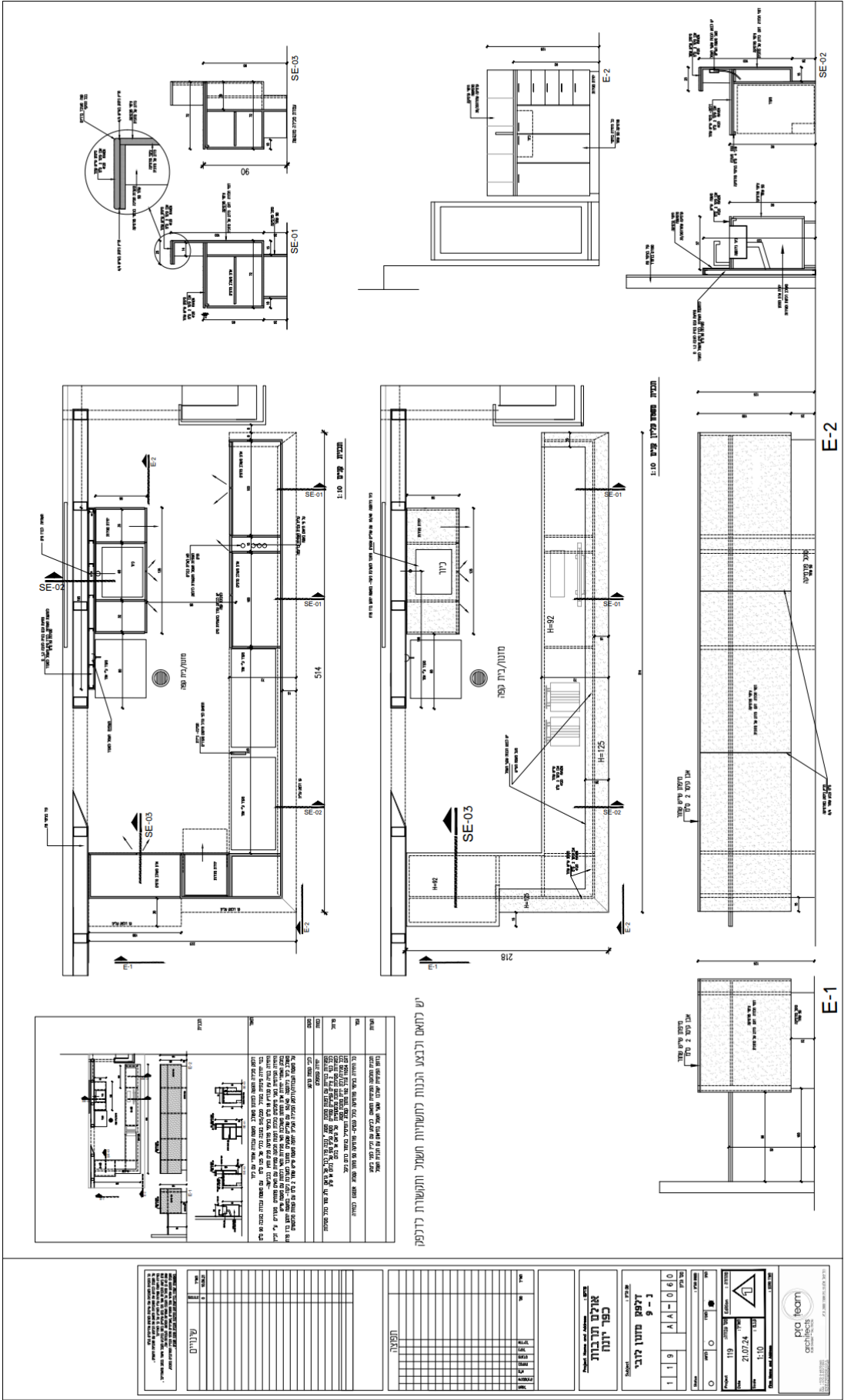

יש להתייחס לתוכנית הנבנית ולחומרים המפורטים בה

נספח ד'4

לכבוד

עיריית כפר יונה והחברה הכלכלית לפיתוח כפר יונה בע"מ

א.ג.נ.,

הנדון: ערבות בנקאית

על פי בקשת _____ ת.ז. / ח.פ. _____ (להלן: "המבקש"), אנו ערבים בזה כלפיכם, ביחד ולחוד, לסילוק כל סכום עד לסך של 75,000 ש"ח (שבעים וחמישה אלף שקלים), שתדרשו מאת המבקש להבטחת התחייבויותיו בקשר עם החוזה ביניכם להפעלת פודטראקס ובית קפה במתחם היכל התרבות בכפר יונה (מכוח מכרז פומבי מס' 16/2025).

אנו מתחייבים לשלם לכם כל סכום או סכומים עד לסך הנ"ל, בתוספת הפרשי הצמדה למדד, תוך 7 ימים מיום דרישתכם הראשונה בכתב שתגיע אלינו, מבלי להטיל עליכם לבסס את דרישתכם או לדרוש את הסכום תחילה מאת המבקשים.

ערבות זו הינה בלתי חוזרת ובלתי תלויה ולא ניתנת לביטול, ולא יהיה צורך להוכיח את דרישתכם על פיה בהליך משפטי, או באופן אחר, ולא תהיו חייבים להגיש תחילה, לשם קבלת תשלום על פיה, תביעה משפטית נגד המבקשים, ולדרוש תחילה תשלום מאת המבקש.

במכתבנו זה:

"מדד" - משמעו מדד המחירים לצרכן המתפרסם על-ידי הלשכה המרכזית לסטטיסטיקה ולמחקר כללי.

הפרשי הצמדה דלעיל יחושבו כדלקמן:

אם יתברר מתוך המדד שפורסם לאחרונה לפני התשלום בפועל עפ"י ערבות זו (להלן: "המדד החדש"), כי המדד החדש עלה לעומת המדד האחרון הידוע במועד החתימה על החוזה (להלן: "המדד היסודי"), יהיו הפרשי הצמדה סכום השווה להכפלת המדד החדש בסכום הקרן המצוין כדרישתכם הנ"ל, מחולק במדד היסודי. ערבות זו תישאר בתוקפה עד לתאריך [יושלם לפי מועד סיום העבודות בתוספת 60 ימים] דרישה שתגיע אלינו אחרי מועד זה לא תיענה.

בכבוד רב,

 חתימה וחותמת הבנק

 תאריך

נספח 4ה'**שאלון לאיתור חשש לניגוד עניינים****חלק א' – תפקידים וכהונות פרטים אישים**

מספר זהות	שם משפחה	שם פרטי	תאריך לידה							
ישוב	רחוב	מס' בית	מס' דירה	מיקוד						
טלפון עבודה	טלפון בבית	טלפון נייד	כתובת דואר אלקטרוני							

2. תפקידים ועיסוקים

פירוט תפקידים ועיסוקים נוכחיים ותפקידים ועיסוקים קודמים בארבע השנים האחרונות ולרבות כשכיר, כעצמאי, כנושא משרה בתאגיד, כקבלן, כיועץ וכד'. יש להתייחס גם לתפקידים בתאגיד מכל סוג (חברה, שותפות, עמותה (כיו"ב) וכן לתפקידים בשכר או בהתנדבות (ציין במפורש לגבי תפקידים בהתנדבות).

1.	שם המעסיק	תחומי הפעילות של המעסיק	כתובת המעסיק
	התפקיד ותחומי האחריות		
2.	שם המעסיק	תחומי הפעילות של המעסיק	כתובת המעסיק
	התפקיד ותחומי האחריות		
3.	שם המעסיק	תחומי הפעילות של המעסיק	כתובת המעסיק
	התפקיד ותחומי האחריות		
4.	שם המעסיק	תחומי הפעילות של המעסיק	כתובת המעסיק
	התפקיד ותחומי האחריות		
	התפקיד ותחומי האחריות		

3. תפקידים ציבוריים

פירוט תפקידים בשירות הציבורי (כהונות ציבוריות: שלא צוינו בסעיף 2 לעיל). יש להתייחס לתפקידים נוכחיים ולתפקידים קודמים בארבע השנים האחרונות.

הגוף	התפקיד	תאריך מילוי התפקיד

4. חברות בדירקטוריונים או בגופים מקבילים

פירוט חברות בדירקטוריונים או בגופים מקבילים של תאגידים, רשויות או גופים אחרים, בין ציבוריים ובין שאינם ציבוריים. יש להתייחס לכהונות נוכחיות ולכהונות קודמות בארבע השנים האחרונות

שם התאגיד/רשות/גוף	תחום העיסוק	תאריך		סוג הכהונה	פעילות מיוחדת בדירקטוריון
		תחילת הכהונה	סיום הכהונה		

1. דירקטור חיצוני או מטעם בעלי מניות ככל שמדובר בדירקטור מהסוג השני – יש לפרט גם שמות בעלי המניות אשר מונית על-ידם.

2. כגון חברות בוועדות או תפקידים אחרים.

5. קשר לפעילות החברה הכלכלית לפיתוח כפר יונה

האם יש או היו לך או לגוף שאתה בעל עניין בו זיקה או קשר לפעילות החברה הכלכלית? יש להתייחס לזיקות וקשרים נוכחים לזיקות קשרים בארבע השנים האחרונות ולצין כל זיקה או קשר באופן מפורט. "בעל עניין" בגוף - לרבות מי שיש לו אחזקות כגוף ו/או מכהן כדירקטור או בגופים מקבילים בו ו/או עובד בו ו/או מייצג אותו ו/או יועץ חיצוני לו אין צורך לפרט אחזקה שלא כבעל עניין בתאגיד כמשמעותו בחוק ניירות ערך, התשכ"ח – 1968, בתאגידים הנסחרים בבורסה.

לא כן נא פרט :

(3) חוק ניירות ערך, תשכ"ח 1968

מי שמחזיק בחמישה אחוזים או יותר מהון המניות המונפק של התאגיד או מכוח ההצבעה בו, מי שראשי למנות דירקטור אחד או יותר הדירקטורים של התאגיד או כמנהלו הכללי או תאגיד שאדם כאמור מחזיק עשרים וחמישה אחוזים או יותר מהון המניות המונפק שלו או מכוח ההצבעה בו או ראשי למנות עשרים וחמישה אחוזים או יותר מהדירקטורים שלו; לעניין פסקה זו –

(א) יראו מנהל קרן להשקעות משותפות בנאמנות כמחזיק בניירות הערך הכלולים בנכסי הקרן.

(ב) החזיק אדם בניירות ערך באמצעות נאמן, יראו גם את הנאמן כמחזיק בניירות הערך האמורים.

לעניין זה, "נאמן" - למעט חברת רישומים ולמעט מי שמחזיק בניירות ערך רק מכוח תפקידו כנאמן להסדר כמשמעותו לפי סעיף 46 או כנאמן להקצאות מניות לעובדים כהגדרתו בסעיף 102 לפקודת מס הכנסה.

חברה בת של תאגיד למעט חברת רישומים

6. פירוט תפקידים כאמור בסעיפים 5-2 לעיל לגבי קרובים (יש להתייחס לתפקידים בהווה בלבד).

יש לפרט שם הקרוב, סוג הקרבה המשפחתית (את הפרטים הרלוונטיים שנדרשו בשאלות לעיל (כגון: כאשר בן זוגך חבר בדירקטוריון יש לפרט שם התאגיד ותחום עיסוקו תאריך התחלת הכהונה, סוג הכהונה ופעילות מיוחדת שלו בדירקטוריון))

קרוב – בן / בת זוג, הורה צאצא ומי שסמוך על שולחנד.

7. זיקות לכפופים או לממונים בתפקיד

האם אתה ומי שאמורים להיות ממונים עליך במישרין או בעקיפין או כפופים לך בתפקיד אליו אתה מועמד מכהנים
בכהונה משותפת בארגונים אחרים:
האם מתקיימים ביניכם יחסי כפיפות במסגרות אחרות, קשרים עסקיים, קשרי משפחה או זיקות אחרות:

8. תפקידים ועניינים שלך או של קרוביך שעלולים להעמיד אותך במצב של חשש לניגוד עניינים.

האם ידוע לך על תפקידים ועניינים שלא פורטו לעיל שלך או של קרוביך שעלולים להעמיד אותך במצב של חשש
לניגוד עניינים בתפקיד אליו אתה מועמד.
קרוב – בן/בת זוג הורה צאצא ומי שסמוך על שולחנך.

לא כן נא פרט :

האם ידוע לך על תפקידים ועיסוקים כהונות ועניינים אחרים של קרוביך האחרים אליהם התבקשת להתייחס
בשאלות לעיל או של מקורביך (בכלל זה חברים קרובים ושותפים עסקיים) שעלולים להעמיד אותך במצב של
חשש לניגוד עניינים בתפקיד אליו אתה מועמד?

יש להתייחס גם לאחים ובני זוגם ולקרובים שאינם מדרגה ראשונה

יש להתייחס במיוחד לנושאים עליהם נשאלת בסעיפים 1-8 לדוגמא תפקידים ועיסוקים של קרובים אלה
חברויות בדירקטוריונים או בגופים מקבילים וקשר שיש להם לפעילות עיריית ראשון לציון ו/או החברה
העירונית.

לא כן נא פרט :

9. תפקידים עיסוקים כהונות ועניינים של קרוביך האחרים ושל מקורביך שעלולים להעמיד אותך במצב של חשש
לניגוד עניינים

10. פירוט קורות חיים ועיסוקים

יש לצרף בנפרד קורות חיים בעברית מעודכנים ליום מילוי השאלון,
הכוללים השכלה ופירוט עיסוקים בעבר ובהווה כולל תאריכים

חתימת המציע וחותמת

חלק ב' – נכסים ואחזקות

11. אחזקות במניות

פירוט אחזקות מניות בתאגידיים, במישרין או בעקיפין, או שותפות בגופים עסקיים כלשהם, שלך או של קרוביך. אין צורך לפרט אחזקה שלא כבעל עניין בתאגיד כמשמעותו בחוק לניירות ערך, התשכ"ח - 1968 בתאגידיים הנסחרים בבורסה. "קרוב" - בן/בת זוג הורה, צאצא, ומי שסמוך על שולחןך.

שם התאגיד/הגוף	שם המחזיק (ככל שהמחזיק אינו מועמד)	% אחזקות	תחום עיסוק התאגיד/הגוף

(4) חוק ניירות ערך, תשכ"ח 1968

(1) מי שמחזיק בחמישה אחוזים או יותר מהון המניות המונפק של התאגיד או מכוח ההצבעה בו מי שרשאי למנות דירקטור אחד או יותר מהדירקטורים של התאגיד או מנהלו הכללי מי שמכהן כדירקטור של התאגיד או כמנהלו הכללי או תאגיד שאדם כאמור מחזיק עשרים וחמישה אחוזים או יותר מהון המניות המונפק שלו או מכוח ההצבעה בו או רשאי למנות עשרים וחמישה אחוזים או יותר מהדירקטורים שלו לענין פיסקה זו

(א) יראו מנהל קרו להשקעות משותפות בנאמנות כמחזיק בניירות הערך הכלולים בנכסי הקרו.

(ב) החזיק אדם בניירות ערך באמצעות נאמן, יראו גם את הנאמן כמחזיק בניירות הערך האמורים.

לענין זה, "נאמן" - למעט חברת רישומים ולמעט מי שמחזיק בניירות ערך רק מכוח תפקידו כנאמן להסדר כמשמעותו לפי סעיף 46 (או) 2 או כנאמן להקצאת מניות לעובדים כהגדרתו בסעיף 102 לפקודת מס הכנסה

(2) חברת בת של תאגיד למעט חברת רישומים

12. נכסים שאחזקתם מכירתם או שימוש בהם עשויים להעמיד אותך במצב של חשש לניגוד עניינים

האם קיימים נכסים אחרים שבבעלותך או בבעלות קרוביך, שאחזקתם, מכירתם או שימוש בהם עשויים להעמיד אותך במצב של חשש לניגוד עניינים בתפקיד אליו אתה מועמד?

"קרוב" - בן/בת זוג הורה, צאצא, ומי שסמוך על שולחןך.

לא כן נא פרט :

13. חבות כספית בהיקף משמעותי

האם אתה קרוביך או מי משותפיך העסקיים, אם ישנם, חייב כספים או ערב לחובות או להתחייבויות כלשהם?

"קרוב" - בן/בת זוג הורה, צאצא, ומי שסמוך על שולחןך.

לא כן נא פרט :

14. נכסים אחרים שעלולים להעמיד אותך במצב של חשש לניגוד עניינים

האם ידוע לך על נכסים אחרים שלא פורטו לעיל, שעלולים להעמיד אותך במצב של חשש לניגוד עניינים בתפקיד אליו אתה מועמד?
יש להתייחס לנכסים שלך, של קרוביך ושל מקורביך (ובכלל זה חברים קרובים ושותפים עסקיים), של גופים שאתה בעל עניין בהם ושל גופים שקרוביך או מקורביך בעלי עניין בהם.
יש להתייחס גם לאחים ובני זוגם ולקרובים שאינם מדרגה ראשונה.
"בעל עניין" – לרבות מי שיש לו אחזקות בגוף ו/או זכויות הצבעה בו, בין במישרין ובין בעקיפין ו/או מכהן בדירקטוריון או בגופים מקבילים בו ו/או עובד בו ו/או מייצג אותו ו/או יועץ חיצוני לו.

לא כן נא פרט :

חלק ג' – הצהרה

אני הח"מ מצהיר בזאת כי:

כל המידע והפרטים שמסרתי בשאלון זה, בקשר לעצמי, לקרובי ולמקורבי הם מלאים נכונים ואמתיים ;
כל המידע והפרטים שמסרתי בשאלון זה בקשר לעצמי לקרובי ולמקורבי הם מידיעה אישית, אלא אם כן נאמר במפורש כי הצהרה היא למיטב הידיעה, וזאת במקרה בו הפרטים אינם ידועים לי במלואם ו/או בחלקם ו/או אינם ידועים לי מידיעה אישית ;
מעבר לפרטים שמסרתי בשאלון זה, לא ידוע לי על כל עניין אחר שעלול לגרום לי להימצא במצב של חשש לניגוד עניינים עם התפקיד ;
אני מתחייב להימנע מלטפל בכל עניין שעלול לגרום לי להימצא במצב של חשש לניגוד עניינים במילוי התפקיד, עד לקבלת הנחייתו של היועץ המשפטי של החברה העירונית בנושא.
אני מתחייב כי אם יחולו שינויים בתוכן הצהרותיי בשאלון זה או יתעוררו, במהלך הדברים הרגיל, סוגיות שלא נצפו מראש שעשויות להעמיד אותי במצב של חשש לניגוד עניינים, איוועץ ביועץ המשפטי לחברה העירונית אמסור לו המידע הרלוונטי בכתב ואפעל לפי הנחיותיו.

חתימה

מספר זהות

שם מלא

תאריך

נספח 14

הוראות רלבנטיות מתוך חוק עבודת נוער, התשי"ג – 1953.**33. העבדה מסכנת [תיקון: תשל"ב(2), תשנ"ח]**

- המעביד נער באחד מאלה -
 (1) בניגוד להוראות סעיפים 2, 2א או 4 או בניגוד להוראות היתר שניתן מכוחן;
 (2) במקום ששר העבודה והרווחה קבע, בהתאם להוראות סעיף 5, כי עבודה של נער בו עלולה לסכנו;
 (3) בעבודות, בתהליכי ייצור או במקומות עבודה ששר העבודה והרווחה אסר או הגביל העבדת נער בהם, בהתאם להוראות סעיף 6;
 (4) בעבודה, שעל פי הקבוע בתקנות לפי סעיף 7 אין להעבידו בה בגילו;
 (5) בניגוד להוראות סעיף 14, דינו - מאסר שנה או קנס פי אחד וחצי מן הקנס הקבוע בסעיף 61(א)(2) לחוק העונשין, התשל"ז-1977 (להלן - חוק העונשין).

33א. העבדה אסורה אחרת [תיקון: תשנ"ח]

- המעביד נער באחד מאלה -
 (1) בניגוד להוראות סעיפים 11 או 12 או בניגוד להוראות היתר שניתן לפי סעיף 11א, שענין בדיקות רפואיות;
 (2) בניגוד להוראות סעיפים 21, 22 ו-24, או בניגוד להוראות היתר שניתן לפי סעיף 25, שענין שעות עבודה ומנוחה;
 (3) בניגוד להוראות היתר שניתן לפי חוק זה ושלא לפי סעיפים 2, 2א, או 4, לרבות הוראות בענין קביעת מספר מרבי של שעות עבודה, מנוחה שבועית, הפסקות בעבודה או עבודה בלילה.
 דינו - מאסר שישה חודשים או קנס כאמור בסעיף 61(א)(2) לחוק העונשין.

1. פירושים [תיקון: תשל"ג, תשנ"ח]

(א) בחוק זה -

- "ילד" פירושו - מי שעדיין לא מלאו לו 16 שנה;
 "צעיר" פירושו - מי שמלאו לו 16 שנה, אך עדיין לא מלאו לו 18 שנה;
 "נוער" פירושו - ילד או צעיר;
 "הורים", לגבי נער, לרבות אפוטרופוס של הנער וכל מי שהנער נמצא ברשותו, בפיקוחו, או בהשגחתו;
 "מפקח עבודה" פירושו - מפקח עבודה כמשמעותו בחוק ארגון הפיקוח על העבודה, התשי"ד-1954 2;"
 "מפקח עבודה אזורי" פירושו - מפקח עבודה שנתמנה על ידי שר העבודה להיות מפקח עבודה אזורי;
 "פנקס עבודה" פירושו - פנקס שהוצא על פי סעיף 28;
 "רוכלות" או "התעסקות ברוכלות" פירושו - מכירה או הצעת מכירה, וכן שירות או הצעת שירות הרבים במקום ציבורי או מבית לבית.
 (ב) לענין חוק זה רואים נער כמועבד ואת מי שהנער עובד אצלו רואים כמעבידו אם הנער עובד -
 (1) אצל הוריו - בעבודה שהיא לצורך עסקם או משלח ידם, להוציא עבודה ארעית שלא בתעשייה ועבודה חקלאית במשק של ההורים;
 (2) אצל אדם אחר, בכל עבודה, בין אם נתקיימו יחסי עובד ומעביד ובין אם לאו; לענין זה, "עבודה" - לרבות רוכלות;
 (3) בכל מקום שהעבודה בו אינה לסיפוק צרכיו בלבד אף אם אינה לשם עסק או לשם ריווח, ובכלל זה במקום שהוכרז על ידי שר העבודה כמרכז להכשרה מקצועית לנערים המיועד להקנות מקצוע אגב עבודה מעשית.
 (ג) לענין חוק זה יראו העסקת ילד בהופעה ציבורית, אמנותית או לצורכי פרסום, או בצילומים לצורכי פרסום, כאמור בסעיף 4, כהעבדה, אף אם לא נתקיימו בהעסקה יחסי עובד ומעביד, ואף אם ההעסקה היתה תד-פעמית, וזאת בין אם ההעסקה היתה בתמורה ובין שלא בתמורה; לענין זה, "העסקת ילד" - לרבות שיתופו.

2. גיל עבודה לילד [תיקון: תשכ"ט, תשל"א, תשל"ב, תשל"ג, תשנ"ח]

- (א) לא יועבד ילד שעדיין לא מלאו לו 15 שנה.
 (ב) לא יועבד ילד שמלאו לו 15 שנה וחל עליו לימוד חובה לפי חוק לימוד חובה, תשי"ט - 1949, לא יועבד אלא אם נתקיים אחד מאלה:
 (1) הילד עובד כחניך כמשמעותו בחוק החניכות, תשי"ג - 1953;
 (2) בוטל.
 (3) ניתנה לגבי הילד הוראה לפי סעיף 5(ב) (1) (II) לחוק לימוד חובה, תשי"ט - 1949;
 (4) מפקח מטעם משרד החינוך והתרבות אישר כי הילד השלים חינוך חובה בתקופה קטנה מתקופת הלימוד המתאימה לגילו.
 (ג) שר העבודה רשאי להתיר העבדת ילד שמלאו לו 14 שנה וניתן לגביו פטור לפי סעיף 5 לחוק לימוד חובה, תשי"ט-1949 3;
 היתר על פי סעיף קטן זה יכול להיות כללי או מיוחד.
 (ד) בוטל.

2א. עבודה בחופשת לימודים [תיקון: תשל"ב, תשנ"ה]

- (א) ילד שמלאו לו 14 שנה וטרם מלאו לו 15 שנה, מותר להעבידו בתקופת חופשת לימודים רשמית, על אף האמור בסעיף 2, בעבודות קלות שאין בהן כדי להזיק לבריאותו ולהתפתחותו, הכל כפי שיקבע שר העבודה והרווחה בתקנות ובתנאים שיקבע, לרבות מספר השעות שמותר להעביד ילד כאמור; תקנות כאמור, או מקצתן, יכול שיחולו גם על העבדת ילד לפי סעיף 2(ג).
 (ב) הוראת חוק החניכות. תשי"ג-1953, לא יחולו על העבדה כאמור בסעיף קטן (א).

4. הופעות וצילומים [תיקון: תשכ"ט, תשנ"ח]

- (א) מבלי לגרוע מהוראות סעיף 2(א), אין להעביד ילד שטרם מלאו לו 15 שנים, בהופעה ציבורית, אמנותית או לצורכי פרסום, או בצילומים לצורכי פרסום.

(ב) על אף הוראות סעיף קטן (א) וסעיף 2, רשאי שר העבודה והרווחה לתת היתר, לתקופה מוגבלת, להעבדתו של ילד פלוני או לתיווך להעבדתו של אותו ילד, בהופעה או בצילומים כאמור בסעיף קטן (א).
(ג) בסעיף זה, "הופעה" - לרבות הופעה מוקלטת ולרבות חזרות, לימוד או אימון לצורך ההופעה.

5. איסור עבודה במקומות מסויימים [תיקון: תשכ"ט, תשנ"ה, תשנ"ח]

ילד, אף אם מלאו לו 15 שנה, לא יועבד במקום שקבע שר העבודה והרווחה, בין בדרך כלל ובין במיוחד, אם לדעתו עבודתו של ילד, באותו מקום, עלולה לסכן את התפתחותו הגופנית, הנפשית או החינוכית בשל טיב העיסוק, מיקומו או בשל כל סיבה אחרת.

6. עבודות אסורות

שר העבודה רשאי לאסור או להגביל, בתקנות, העבדת ילד או צעיר בעבודות, בתהליכי ייצור או במקומות עבודה שהעבודה בהם עלולה לדעתו, לפגוע בבריאותם, שלומם או בהתפתחותם הגופנית, אף אם העבדתם אינה אסורה על פי הסעיפים הקודמים.

7. גיל מיוחד לעבודות מסויימות

שר העבודה רשאי לקבוע בתקנות, כי נער שעדיין לא הגיע לגיל פלוני לא יועבד בעבודה פלונית, אם לדעתו עלולה העבודה לפגוע בבריאותו, בשלמו או בהתפתחותו הגופנית, החינוכית, הרוחנית או המוסרית של הנער, אף אם העבדתו אינה אסורה על פי הסעיפים הקודמים.

11. אישור רפואי להעבדה [תיקון: תשנ"ח]

(א) לא יועבד נער אלא אם כן נבדק בדיקה רפואית, ורופא המשפחה שבדק אותו נתן אישור רפואי להעבדתו.
(ב) (1) בפרק זה, "עבודה המחייבת בדיקות התאמה" - עבודה ששר העבודה והרווחה קבע כי דרושה קביעה מקדמית רפואית על התאמתו הבריאותית של הנער לעבוד בה, וכן עריכת בדיקות רפואיות חוזרות לענין התאמתו הבריאותית לאותה עבודה.
(2) לא יועבד נער בעבודה המחייבת בדיקות התאמה אלא אם כן נבדק גם בידי רופא מורשה שקבע את התאמתו לעבודה כאמור ושנתן לו אישור רפואי על כך.
(3) אישור לפי פסקה (2) יהיה לעבודה מסוימת המחייבת בדיקות התאמה או לסוג עבודות בדומה לה מבחינת סיכון הבריאות והמאמץ הגופני הנדרש מהנער, ויכול הוא להיות מותנה בתנאים ומוגבל בזמן לשם ניסיון; האישור יירשם בפנקס העבודה של הנער.

12. בדיקה רפואית חוזרת [תיקון: תשכ"ג, תשל"ג, תשנ"ח]

(א) נער העובד בעבודה המחייבת בדיקות התאמה ייבדק בידי רופא מורשה, במועדים ובתנאים שקבע שר העבודה והרווחה לגבי עבודה כאמור ולפחות אחת לשנה (להלן - בדיקה רפואית חוזרת).
(ב) על סמך דין וחשבון של הרופא המורשה שערך בדיקה רפואית חוזרת על פי סעיף זה, ירשום המוסד הרפואי המוסמך, בפנקס העבודה של הנער, כל הגבלה בעבודה וכל שינוי לרעה במצב בריאותו של הנער, ויביא אותם לידיעת ההורים, המעביד, לשכת העבודה לנוער כמשמעותה בחוק שירות התעסוקה, התשי"ט-1959, 6, וכן לידיעת מפקח העבודה ומפקח החניכות האזורי כמשמעותם בחוק החניכות, התשי"ג-1953, 7.

13. הודעה על תוצאות בדיקה רפואית [תיקון: תשנ"ח]

(א) העלתה בדיקה רפואית על פי סעיפים 11(ב)-12, כי -
(1) בוטל ;
(2) הנער אינו מתאים מבחינה רפואית לעבודה בה הוא מועבד ;
(3) העבודה בה מועבד הנער משפיעה לרעה על מצב בריאותו - ימסור המוסד הרפואי המוסמך הודעה בכתב למפקח עבודה אזורי.
(ב) מפקח העבודה האזורי ישלח העתק של ההודעה לאחד מהורי הנער, ואם נאמר בהודעה שהנער אינו מתאים לעבודה בה הוא מועבד, יישלח העתק גם למעבידו של הנער וללשכת העבודה הכללית שבאזור הוא מועבד.

14. איסור העבדה לאחר קבלת הודעה

קיבל המעביד העתק הודעה בהתאם לסעיף 13, יחדל להעביד את הנער תוך עשרה ימים מיום קבלת ההודעה, או תוך זמן קצר יותר שנקבע על ידי מפקח העבודה האזורי, בעבודה שאליה מתייחסת ההודעה או בעבודה הדומה לה מבחינת סיכון הבריאות או המאמץ הגופני הנדרש מהנער.

20. יום עבודה ושבוע עבודה [תיקון: תשנ"ח]

(א) לא יועבד נער יותר משמונה שעות עבודה ליום וארבעים שעות עבודה לשבוע.
(א1) על אף הוראות סעיף קטן (א), במקום עבודה שמותר בו לעבוד יותר מ-8 שעות עבודה ליום, לפי סעיף 5(א) לחוק שעות עבודה ומנוחה, התשי"א-1951, 8, יכול שיועבד צעיר עד תשע שעות ליום עבודה, ובלבד ששבוע העבודה לא יעלה על 40 שעות עבודה.

(ב) ביום שלפני המנוחה השבועית וביום שלפני חג שהנער אינו עובד בו, בין על פי חוק ובין על פי הסכם או נוהג, לא יועבד נער יותר משבע שעות עבודה.

(ג) "שעות עבודה" פירושו - הזמן שבו עומד הנער לרשות העבודה, לרבות הפסקות קצרות ומוסקמות הניתנות לנער להחלפת כוח ואויר, חוץ מהפסקות על פי סעיף 22.

21. שעות המנוחה השבועית

(א) לא יועבד נער במנוחה השבועית.

(ב) המנוחה השבועית של הנער היא לפחות שלושים ושש שעות רצופות ותכלול -

(1) לגבי נער יהודי - את יום השבת ;

(2) לגבי נער שאיננו יהודי - את יום השבת או את היום הראשון או את היום הששי בשבוע, הכל לפי המקובל עליו כיום המנוחה השבועית שלו.

22. הפסקות

- (א) הועבד נער שש שעות עבודה ליום או למעלה מזה, תופסק עבודתו למנוחה ולסעודה, $\frac{3}{4}$ שעה לפחות, ובכלל זה תהיה הפסקה רצופה אחת של חצי שעה לפחות. ביום שלפני המנוחה השבועית וביום שלפני חג, ההפסקה היא של חצי שעה לפחות. (ב) ההפסקה לא תעלה על שלוש שעות. (ג) בשעת ההפסקה הנמשכת חצי שעה או יותר רשאי הנער לצאת מהמקום שבו הוא עובד, אלא אם היתה נוכחותו במקום העבודה הכרח לתהליך העבודה או להפעלת הציוד והשימוש בו, והנער נדרש על ידי מעבידו להישאר במקום העבודה; במקרה זה ייחשב זמן ההפסקה כחלק משעות העבודה.

24. איסור עבודת לילה [תיקון: תשנ"ה].

- (א) נער לא יועבד ולא ירכול בלילה. (ב) בסעיף זה, "לילה", לגבי ילד וצעיר שחוק לימוד חובה, התש"ט-1949, חל עליהם - פרק זמן של 12 שעות שבין 20:00 ובין 09:00 ולגבי צעיר שחוק חינוך חובה, התש"ט-1949, אינו חל עליו, פרק זמן של 10 שעות שבין 22:00 ובין 06:00. (ג) על אף האמור בסעיף 1 (ב) רואים נער כמועבד, לענין סעיף זה, גם אם הוא עובד בבית ספר מקצועי.

25. היתר עבודת לילה [תיקון: תשכ"ג, תשל"ג, תשנ"ח, תשס"ז, תשס"ח]

- (א) שר העבודה רשאי להתיר העבדת צעיר עד שעה 23.00 במקום שבו עובדים במשמרות. (ב) (1) ניתנה החלטה על שעת חירום, רשאי שר התעשייה המסחר והתעסוקה להתיר העבדת צעיר גם אחרי השעה 23:00, במקום שבו עובדים במשמרות או כאשר עבודת הצעיר נחוצה בשל החלטה כאמור, ובלבד שהובטחו לדעת השר תנאים לשמירת בריאותו ורווחתו של הצעיר. (2) תוקפו של היתר לפי פסקה (1) יפקע במועד שבו פקע תוקפה של החלטה על שעת חירום שבעקבותיה ניתן ההיתר, או במועד אחר שנקבע בהיתר. (3) בסעיף קטן זה, "החלטה על שעת חירום" - כל אחת מאלה: (א) הכרזה על מצב מיוחד בעורף לפי סעיף 9 לחוק ההתגוננות האזרחית, התשי"א-1951; (ב) הוצאת צו הקורא ליוצאי צבא להתייצב לשירות מילואים לפי סעיף 8 לחוק שירות המילואים, התשס"ח-2008; (ג) הכרזה על אירוע אסון המוני לפי סעיף 90 לפקודת המשטרה [נוסח חדש], התשל"א-1971 (ג) סבור שר העבודה שהדבר דרוש להשתלמותו המקצועית של צעיר, רשאי הוא להתיר, התרת שעה, את העבדתו בלילה במקום שבו עובדים ברציפות. (ד) סבור שר העבודה שרצוי לעשות כן למען האמנות, רשאי הוא להתיר, התרת שעה, העבדתו של נער שמלאו לו 10 שנים עד שעה 24.00, אם לדעתו הובטחו התנאים לשמירת בריאותו, חינוכו והתפתחותו המוסרית של הנער. (ה) שר העבודה רשאי להתיר העבדת צעיר עד שעה 24.00 בחקלאות או במפעל תעשייה שבהם עובדים במשמרות ותנאים מיוחדים מצדיקים זאת; כן רשאי שר העבודה להתיר העבדת צעיר משעה 05.00 בעבודה חקלאית עונתית שבה מקדימים להתחיל בעבודה.

נספח ז'**טופס "פתיחת חשבון – ספק/עידכון פרטים"**

שם ספק (כפי שמופיע על החשבונית)		מס' זהות/ח.פ.
רחוב	מס'	ת.ד.
ישוב	מיקוד	
טלפון	פקס	נייד
דוא"ל		
פרטי בנק לתשלום בנק	סניף	מס' חשבון
איש קשר		

ספק נכבד,

הנך מתבקש לצרף את האישורים הבאים:

1. אישור ניהול ספרים
2. אישור לצורך ניכוי מס
4. אישור הבנק
5. הודעות תישלחנה בדוא"ל!

החברה הכלכלית לפיתוח כפר יונה בע"מ. רחוב שרת 1 כפר יונה 40300.

טלפון: 09-8971185/50 פקס: 153-9-8971150

לכבוד**החברה הכלכלית לפיתוח כפר יונה בע"מ****אישור**

אני הח"מ _____ ת. ז. ח.פ. _____ מאשר בזה כדלקמן:

1. הנני משמש כ_____ בחברת _____ (להלן -"הספק")
2. הריני מאשר, כי הספק הינו תאגיד קיים ופעיל, וכי הוא אינו פועל תחת צו כינוס ו/או הקפאת הליכים ו/או במסגרת הליכי פירוק ולרבות במסגרת צווים זמניים כאמור לעיל.
3. ידוע לי, כי הנכם מסתמכים על אישורי זה במסגרת ההתקשרות עם הספק.
4. זה שמי זו חתימתי ותוכן אישורי אמת.

תאריך: _____ חתימה מלאה: _____

נספח 4'ח'

אישור קיום ביטוחים

תאריך הנפקת האישור (DD/MM/YYYY)		אישור קיום ביטוחים/אישור על הסכמה לעריכת ביטוח בלבד**		
<p>באישור קיום ביטוחים תבוא הפסקה הבאה: אישור ביטוח זה מהווה אסמכתא לכך שלמבוטח ישנה פוליסת ביטוח בתוקף, בהתאם למידע המפורט בה. המידע המפורט באישור זה אינו כולל את כל תנאי הפוליסה וחריגיה. יחד עם זאת, במקרה של סתירה בין התנאים שמפורטים באישור זה לבין התנאים הקבועים בפוליסת הביטוח יגבר האמור בפוליסת הביטוח למעט במקרה שבו תנאי באישור זה מיטיב עם מבקש האישור.</p> <p>באישור על הסכמה לעריכת ביטוח תבוא הפסקה הבאה: אישור זה מהווה אסמכתא לכך שהמועמד לביטוח קיבל הצעת ביטוח, בהתאם למידע המפורט בה. המידע המפורט באישור זה אינו כולל את כל תנאי ההצעה וחריגיה. יחד עם זאת, במקרה של סתירה בין התנאים שמפורטים באישור זה לבין התנאים הקבועים בהצעה יגבר האמור בהצעה למעט במקרה שבו תנאי באישור זה מיטיב עם מבקש האישור. אישור זה אינו מהווה אישור על קיומה של פוליסה תקפה. אישור זה יהיה תקף ככל שלא יחול שינוי בתנאים, הן בנוגע לרכוש המבוטח והן בנוגע למבוטח, באופן שמוביל לשינוי בסיכון או להיעדר אפשרות של החברה לרכוש ביטוח משנה התואם את הכיסוי.</p>				
מבקש האישור הראשי*	גורמים נוספים הקשורים למבקש האישור וייחשבו כמבקש האישור*	המבוטח/המועמד לביטוח**	אופי העסקה והעיסוק המבוטח*	מעמד מבקש האישור*
שם עיריית כפר יונה	שם החברה הכלכלית לפיתוח כפר יונה בע"מ ו/או תאגידים עירוניים	שם	אופי העסקה: <input type="checkbox"/> נדל"ן <input checked="" type="checkbox"/> שירותים <input type="checkbox"/> אספקת מוצרים <input type="checkbox"/> אחר: _____	<input type="checkbox"/> משכיר <input type="checkbox"/> שוכר <input type="checkbox"/> זכיון <input type="checkbox"/> קבלני משנה <input checked="" type="checkbox"/> מזמין שירותים <input type="checkbox"/> מזמין מוצרים <input type="checkbox"/> אחר: _____
ת.ז.ח.פ. 500201686	ת.ז.ח.פ. 511679078	ת.ז.ח.פ.	העיסוק המבוטח: בית קפה במתחם היכל התרבות בכפר יונה	
מען רחוב שרת 1, כפר יונה	מען תיאור הקשר למבקש האישור הראשי: מבקש אישור נוסף.	מען		

כיסויים

כיסויים נוספים בתוקף וביטול חריגים ****	מ ט ב ע	השת תפוזת עצמי ת (אין להציג נתון זה)	גבול אחריות לכלל פעילות המבוטח/ סכום ביטוח		תאריך סיום (ניתן להזין תאריך רטרואקטיבי)	תאריך תחילה (ניתן להזין תאריך רטרואקטיבי)	נוסח ומהדורת הפוליסה ***	מספר הפוליסה ***	סוג הביטוח חלוקה לפי גבולות אחריות או סכומי ביטוח
			לתקופה	למקרה*					
316 314 313 309 311 328 (אובדן תוצאתי)	ע								רכוש (תכולה, מלאי, ציוד, מתקנים)
309 307 304 302 329 328 321 315	ע		2,000,000	2,000,000					צד ג'
328 319 309	ע		20,000,000	20,000,000					אחריות מעבידים
321 309 304 302 328 332 תקופת גילוי 12- חודשים	ע		1,000,000	1,000,000		תאריך רטרואקטיבי			אחריות מוצר *** לחילופין - ביטול סייג חבות מוצר בפוליסת צד שלישי (והוספת קוד 337 בפרק צד ג').

פירוט השירותים (בכפוף, לשירותים המפורטים בהסכם בין המבוטח למבקש האישור, יש לציין את קוד השירות מתוך הרשימה הסגורה המפורטת בנספח ג' כפי שמפורסם על ידי רשות שוק החון, ביטוח וחסכון. ניתן להציג בנוסף גם המלל המוצג לצד הקוד ברשימה הסגורה): *

ביטול/שינוי הפוליסה *

שינוי לרעת מבקש האישור או ביטול של פוליסת ביטוח, לא ייכנס לתוקף אלא 60 יום לאחר משלוח הודעה למבקש האישור בדבר השינוי או הביטול.

תוקף אישור על הסכמה לעריכת ביטוח בלבד**

תאריך תום תקופת האישור על הסכמה לעריכת ביטוח (DD/MM/YYYY)**

חתימת האישור

המבטח:

* באישור ביטוח כללי ואישור על הסכמה לעריכת ביטוח ניתן לסמן שדות אלה כשדות שאינם בתוקף.

** שדות אלה יופיעו באישור על הסכמה לעריכת ביטוח בלבד.

*** שדות אלה לא יופיעו באישור על הסכמה לעריכת ביטוח.

**** יש לציין קוד כיסוי בהתאם לרשימה הסגורה המנויה בנספח ד' כפי שמפורסם על ידי רשות שוק ההון, ביטוח וחסכון. במקרה של קודי כיסוי הכוללים נתון הנדרש למלא, יש להציג בנוסף את המלל המוצג לצד הקוד ברשימה הסגורה.

נספח 4'ט

**הצהרה והתחייבות לעמידה בתנאי החוק למניעת העסקה של
עברייני מין במוסדות מסוימים, תשס"א-2001
(מכרז פומבי מס' _____)**

1. הנני הח"מ, _____ מצהיר בזאת כי ידוע לי כי החוק למניעת העסקה של עברייני מין במוסדות מסוימים, תשס"א-2001 והתקנות לפיו (להלן - החוק), חל עליי במסגרת המכרז שבנדון.
2. הנני הח"מ, _____, מצהיר כי ידוע לי כי בהתאם לחוק, חל איסור על העסקת בגיר בין בתמורה ובין בהתנדבות בין ישירות על-ידי, ובין באמצעות קבלני משנה, ללא קבלת אישור מראש ממשטרת ישראל המעיד כי ההעסקה מותרת לפי החוק. אישור כאמור יכול להתקבל מהמשטרה על-פי בקשתו של בגיר המועמד לעבודה או על-פי בקשתו של המעסיק/המוסד בצירוף ייפוי כוח מטעם הבגיר וצילום ת.ז של הבגיר והכל בהתאם לחוק.
3. הנני הח"מ, _____ מתחייב למלא אחר כל דרישות החוק בנוגע לחובה לקבל את אישור המשטרה לגבי כל אדם או גוף, כמתחייב מהוראות החוק, לשמור את האישורים ולהציגם בכל עת שאדרש.

חתימת המציע:

שם	תאריך	חתימה/חותמת	מס' זהות/עוסק מורשה
----	-------	-------------	---------------------

הריני לאשר בזאת כי:

הינם מורשי חתימה של המציע וכי הוזהרו כדין בדבר אמיתות הצהרתם דלעיל ובדבר אי עמידה בדרישותיה.

חתימת עו"ד:

שם	עו"ד	תאריך	חתימה/חותמת
----	------	-------	-------------

הוראות בטיחות להפעלת פודטראק

1. כללי

הפעלת פודטראק תתבצע בהתאם להוראות צו רישוי עסקים, הנחיות משרד הבריאות, שירותי הכבאות וההצלה, משרד העבודה והרשות המקומית.

2. סיווג העסק ופריטי רישוי רלוונטיים

סיווג הפודטראק ברישוי עסקים יתבצע בהתאם לפעילותו בפועל ובכפוף להנחיות מחלקת רישוי עסקים בעירייה והחלטותיה:

□ פריט 4.2 – בית אוכל / מזנון / הכנת מזון לצריכה מחוץ למקום ההכנה (4.2/א/ב/ג), לרבות פודטראק המגיש מזון מוכן, מטוגן, מבושל או צלוי לצריכה במקום או מחוצה לו.

□ פריט 6.9 א'- רוכלות מזון.

□ במידה ומתבצעת מכירה או הגשה של משקאות אלכוהוליים, לרבות בירה, יין או משקאות חריפים, העסק יידרש לעמוד בנוסף גם בדרישות פריט 4.8 – משקאות משכרים, הכולל אישור משטרה, מערכת מצלמות תקנית ושילוט איסור מכירה לקטינים.

3. דרישות משרד הבריאות

□ הפרדה מלאה בין מזון חי למבושל.

□ מקרר תקני $0^{\circ}\text{C} - 4^{\circ}\text{C}$; הקפאה $18^{\circ}\text{C} -$.

□ כיור לרחיצת ידיים + כיור נפרד לכלים.

□ משטחי עבודה מנירוסטה, קירות ורצפה ניתנים לשטיפה.

□ מניעת זיהום צולב (כלים נפרדים, ניקוי וחיטוי קבוע, שטיפת ידיים).

□ מנדף תקני מעל ציוד בישול.

□ תיעוד טמפרטורות ומדחום זמין.

□ מערכת מים וניקוז תקינה.

□ תכנית הנדסית + תכנית בטיחות מזון (HACCP בסיסי).

4. דרישות שירותי כבאות והצלה

הפודטראק יעמוד בכל דרישות שירותי כבאות והצלה בהתאם לסוג הפעילות, סוג הבישול ומערכות הגז והחשמל המותקנות בו.

דרישות הכבאות יכללו, בין היתר ובמידת הצורך:

□ ציוד כיבוי תקני ובהיקף שיוגדר בחוות הדעת.

□ אמצעי כיבוי ומיגון לאזורי הבישול, לרבות טיפול בשומנים, אדים וחום.

□ אמצעי יניקה/אוורור בהתאם להיקף ולסוג הבישול.

□ שמירת מרחקי בטיחות ומניעת הצטברות חומרים דליקים.

הדרישות הסופיות יחולו בהתאם לאישורי כב"ה במסגרת רישוי העסק.

5. דרישות בטיחות כלליות

הפודטראק יופעל בהתאם להוראות הבטיחות בעבודה, ויכלול אמצעים למניעת החלקות, נפילות, התחשמלות ופגיעות גוף. בין

היתר ובמידת הצורך:

□ רצפה לא מחליקה ותחזוקה שוטפת למניעת מפגעים.

□ תאורה ואוורור מתאימים לעבודת צוות ולהגשה.

□ לוח חשמל תקני עם הגנות נדרשות (לרבות מפסק פחת והארקה).

□ מניעת שימוש בכבלים, מפצלים או חיבורים שאינם תקינים.

□ הצבת מחסומים/הפרדה למניעת גישת לקוחות לאזורי העבודה.

□ הדרכת עובדים בנושאי בטיחות אש וחשמל.

□ אישורי חשמל קונסטרוקציה וכב"א מגורמים מוסמכים.

בפודטראק זה **אין מערכת גז מכל סוג שהוא**, ואין כל שימוש בבלוני גז, צנרת גז או מתקני בעירה המופעלים בגז.

כלל הציוד יופעל באמצעות חשמל בלבד

6. מיקום הפודטראק

מיקום הפודטראק בשטח יבוצע **בהתאם לתכנית הבטיחות המאושרת של האירוע**, לרבות דרישות הנגישות, מרחקי הבטיחות והביטחון, נתיבי הפינוי, מיקום קהל, שטחי עזר ועמדות שירות נוספות.

אין להציב את הפודטראק בניגוד לתכנית הבטיחות.

בברכה, רוני
אברהם יועץ
בטיחות

